



MINOLTA

<b>Minolta Co. Ltd.</b>	<b>3-13, 2-Chome, Azuchi-Machi, Chuo-Ku, Osaka 541, Japan</b>
<b>Minolta GmbH</b>	Kurt-Fischer-Straße 50, D-22923 Ahrensburg, Germany
<b>Minolta France S.A.</b>	365-367 Route de Saint Germain, F-78420 Carrières-sur-Seine, France
<b>Minolta (UK) Ltd.</b>	Rooksley Park, Precedent Drive, Rooksley, Milton Keynes, MK13 8HF, England
<b>Minolta Austria Ges. m.b.H.</b>	Amalienstraße 59-61, A-1131 Wien, Austria
<b>Minolta Camera Benelux B.V.</b>	Zonnebaan 39, 3606 Maarssenbroek; P.B. 1364, 3600 BJ Maarssen, The Netherlands
<b>Belgium Branch</b>	Kontichsesteenweg 38, B-2630 Aartselaar, Belgium
<b>Minolta (Schweiz) AG</b>	Riedhof V, Riedstraße 6, CH-8953 Dietikon-Zürich, Switzerland
<b>Minolta Svenska AB</b>	Albygatan 114, P.O. Box 9058, S-171 09 SOLNA, Sweden
<b>Finland Branch</b>	Niittykatu 6, PL 37, SF-02201 Espoo, Finland
<b>Minolta Portugal Limitada</b>	Av. do Brasil 33 a, 1700 Lisboa, Portugal
<b>Minolta Corporation</b>	
<b>Head Office</b>	101 Williams Drive, Ramsey, New Jersey 07446, U.S.A.
<b>Los Angeles Branch</b>	11150 Hope Street Cypress, CA 90630, U.S.A.
<b>Minolta Canada Inc.</b>	
<b>Head Office</b>	369 Britannia Road East, Mississauga, Ontario L4Z 2H5, Canada
<b>Vancouver Branch</b>	105-3850 Jacombs Road, Richmond, British Columbia V6V 1Y6, Canada
<b>Minolta Hong Kong Ltd.</b>	Room 208, Eastern Centre, 1065 King's Road, Quarry Bay, Hong Kong
<b>Minolta Singapore (Pte) Ltd.</b>	10, Teban Gardens Crescent, Singapore 2260

Ⓕ 521 144/95

© by Minolta GmbH, Ahrensburg, all rights reserved

Printed in Germany

## F MODE D'EMPLOI

# DYNAX™

# 500si

PREPARATIFS

MODE TOUT  
AUTOMATIQUE

PROGRAMMES  
RESULTATS  
AUTOMATIQUES

MODES  
D'EXPOSITION  
CLASSIQUES

INFORMATIONS  
SUR LA MISE  
AU POINT

INFORMATIONS  
SUR LE FLASH

CARACTERISTIQUES  
COMPLEMENTAIRES



MINOLTA

## INFORMATION IMPORTANTE

Cet appareil a été conçu pour être utilisé spécifiquement avec les objectifs, les flashes, et les autres accessoires fabriqués et distribués par Minolta. C'est pourquoi nous attirons votre attention sur l'utilisation d'accessoires incompatibles qui pourraient, dans certains cas, donner lieu à un fonctionnement non satisfaisant, voire endommager l'appareil ou ses accessoires. Pour obtenir les meilleures performances tout au long de l'utilisation de votre Dynax 500si/Maxxum 400si, nous vous recommandons d'utiliser les objectifs, flashes et autres accessoires distribués spécifiquement par Minolta pour cet appareil.

### Déclaration de conformité aux dispositions du doc

Le présent appareil numérique n'émet pas d'interférences radioélectriques dépassant les limites applicables aux appareils numériques de la classe B prescrites dans le Règlement sur le brouillage radioélectrique édicté par le ministère des Communications du Canada.

## PREAMBULE

Le nouveau Dynax 500si/Maxxum 400si a été conçu pour vous aider à améliorer la qualité de vos photographies. Que vous soyez débutant ou expérimenté, les différents modes qu'il vous offre vous permettront de progresser à votre rythme.

Si vous faites vos premiers pas en photographie, nous vous conseillons de commencer par le mode tout-automatique; vous vous familiariserez ainsi avec les notions de composition d'image. Vous pourrez alors passer à l'étape au-dessus en sélectionnant vous même les programmes résultats en fonction du type de sujet photographié. Enfin, si vous souhaitez maîtriser tous les paramètres de la prise de vue, afin d'apporter votre touche de créativité, vous aurez accès aux modes d'exposition classiques automatiques ou manuel.

Avant d'utiliser votre appareil, nous vous conseillons de vous pencher sur ce manuel d'utilisation qui vous fera découvrir tous les détails de fonctionnement, et vous permettra de progresser en photographie.

### Nota

Chaque fois que vous rencontrerez dans ce mode d'emploi un pictogramme ou un indicateur entouré de petits traits, ceci signifie qu'il est en clignotement.

 Fixe

 Clignotant

Les indications de ce mode d'emploi sont relatives aux produits déjà commercialisés en mai 1994. Pour connaître la compatibilité avec des produits postérieurs à cette date, nous vous conseillons de vous mettre en rapport avec votre négociant spécialiste Minolta le plus proche.



**NOMENCLATURE**

Boîtier ..... 4  
 Ecran d'affichage ..... 6  
 Viseur ..... 7

**PREPARATIFS**

Accessoires standard ..... 8  
     Courroie de cou ..... 8  
     Capuchon d'oculaire ..... 8  
 Pile ..... 9  
     Mise en place ..... 9  
     Précautions d'emploi ..... 9  
     Indicateurs d'état ..... 10  
     Autonomie ..... 11  
 Objectif ..... 12  
     Fixation ..... 12  
     Retrait ..... 13  
     Entretien ..... 13  
 Film ..... 14  
     Sensibilité ..... 14  
     Chargement ..... 14  
     Rembobinage ..... 16

**MODE TOUT AUTOMATIQUE**

Prise de vue en mode tout-auto ..... 18  
 Remarques sur la mise au point ..... 20  
 Remarques sur le flash ..... 20

**PROGRAMMES RESULTATS AUTOMATIQUES**

Portrait ..... 22  
 Paysage ..... 23  
 Macro ..... 24  
 Sport ..... 25  
 Portrait de nuit ..... 26

**MODES D'EXPOSITION CLASSIQUES**

Mode A ..... 28  
 Choix de l'ouverture ..... 29  
 Mode S ..... 30

Choix de la vitesse ..... 31  
 Mode M ..... 32  
 Contrôle de l'exposition ..... 33  
 Pose B ..... 34  
 Fonctionnement du flash dans les modes A, S et M ..... 35

**INFORMATIONS SUR LA MISE AU POINT**

Témoins de mise au point ..... 37  
 Situations de mise au point particulières ..... 38  
 Mémorisation de la mise au point ..... 39  
 Mise au point manuelle ..... 40  
 Illuminateur d'assistance AF ..... 41

**INFORMATIONS SUR LE FLASH**

Témoins de fonctionnement ..... 43  
 Flash intégré ..... 44  
 Portée de l'éclair ..... 45  
 Système anti-yeux rouges ..... 46  
 Fill-flash manuel ..... 47  
 Flash à distance sans cordon ..... 48  
     Ratio en mode sans cordon ..... 52  
     Annulation du mode sans cordon ..... 52

**CARACTERISTIQUES COMPLEMENTAIRES**

Retardateur ..... 54  
 Touche de rappel de programme ..... 55  
 Avance du film en continu ..... 56  
 Correction d'exposition ..... 57

**APPENDICE**

Témoins de mise en garde ..... 59  
 Témoins d'exposition ..... 60  
 Solution aux problèmes rencontrés ..... 61  
 Entretien et rangement ..... 62  
 Caractéristiques techniques ..... 64  
 Accessoires ..... 66  
 Mémento ..... 67

# NOMENCLATURE

## BOITIER

Pour plus de détails sur chacun des éléments suivi d'un numéro entre parenthèses, se reporter à la page correspondante.

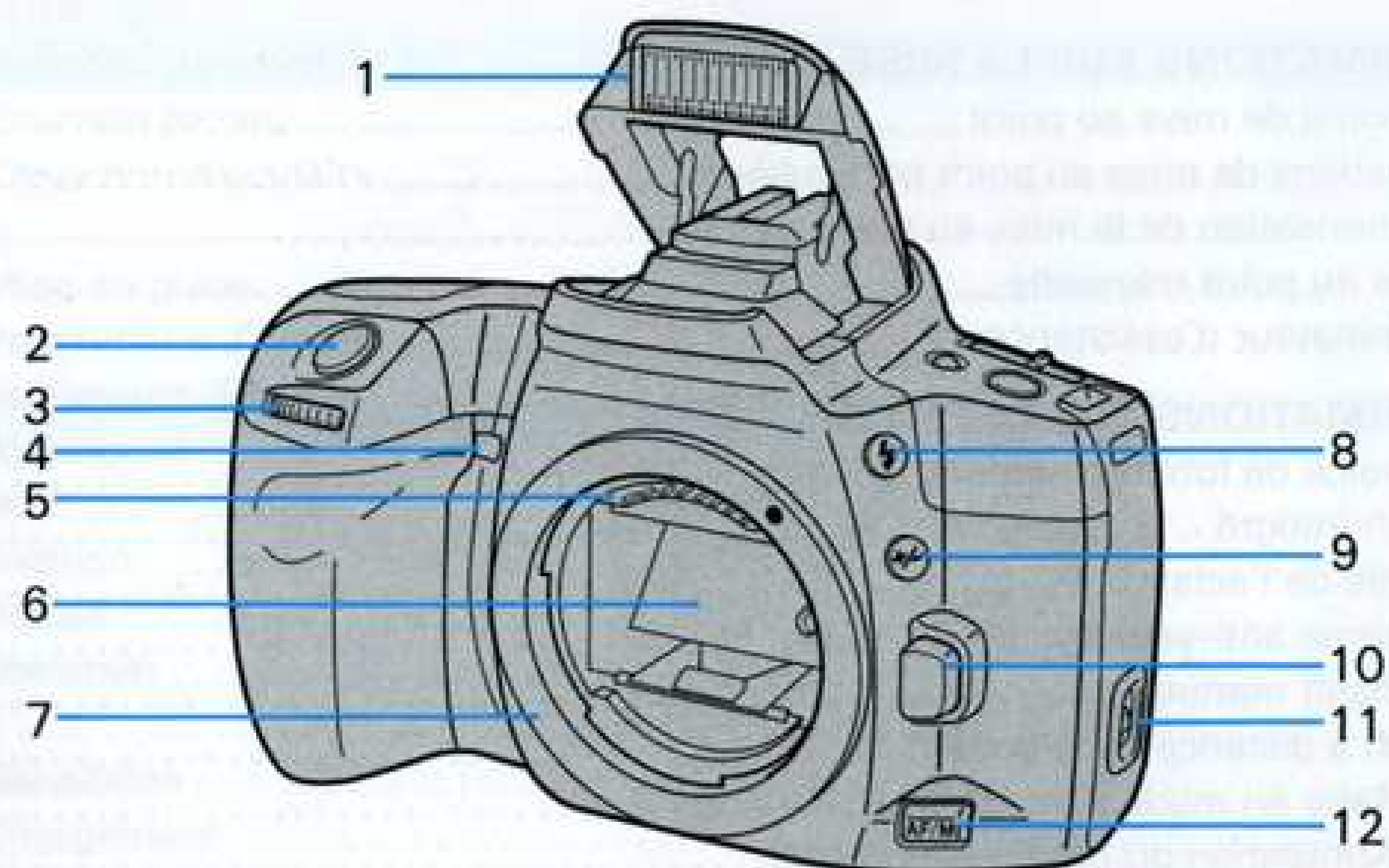

- |                               |   |
|-------------------------------|---|
| 1. Flash intégré (44)         | 8. Touche de commande du flash (47)         |
| 2. Déclencheur                | 9. Touche correction d'exposition (57)      |
| 3. Molette                    | 10. Déverrouillage de l'objectif            |
| 4. Témoin de retardateur (54) | 11. Dispositif d'ouverture du dos           |
| 5. Contacts de l'objectif*    | 12. Sélecteur de mode de mise au point (40) |
| 6. Miroir*                    |   |
| 7. Monture de l'objectif      |   |

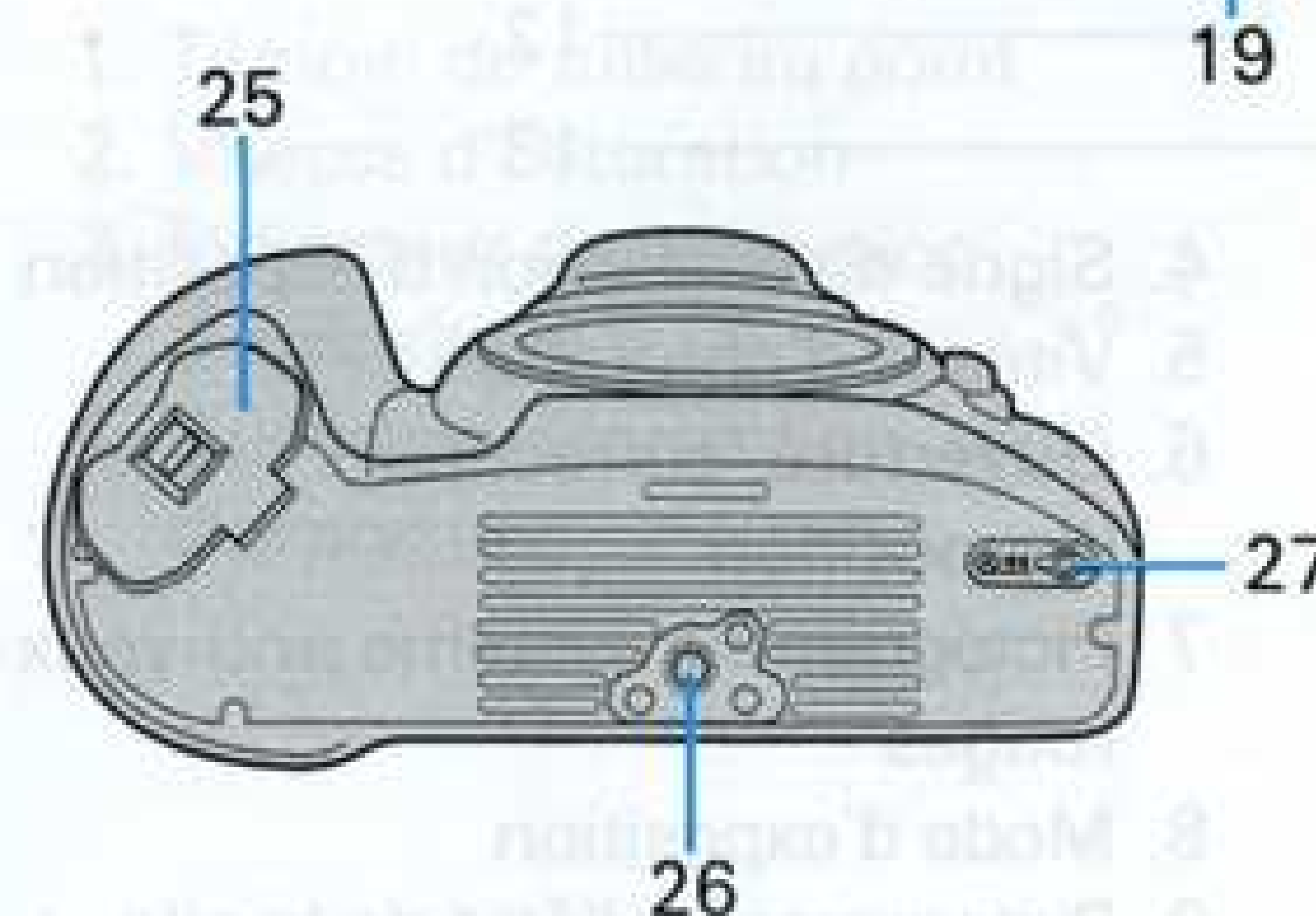
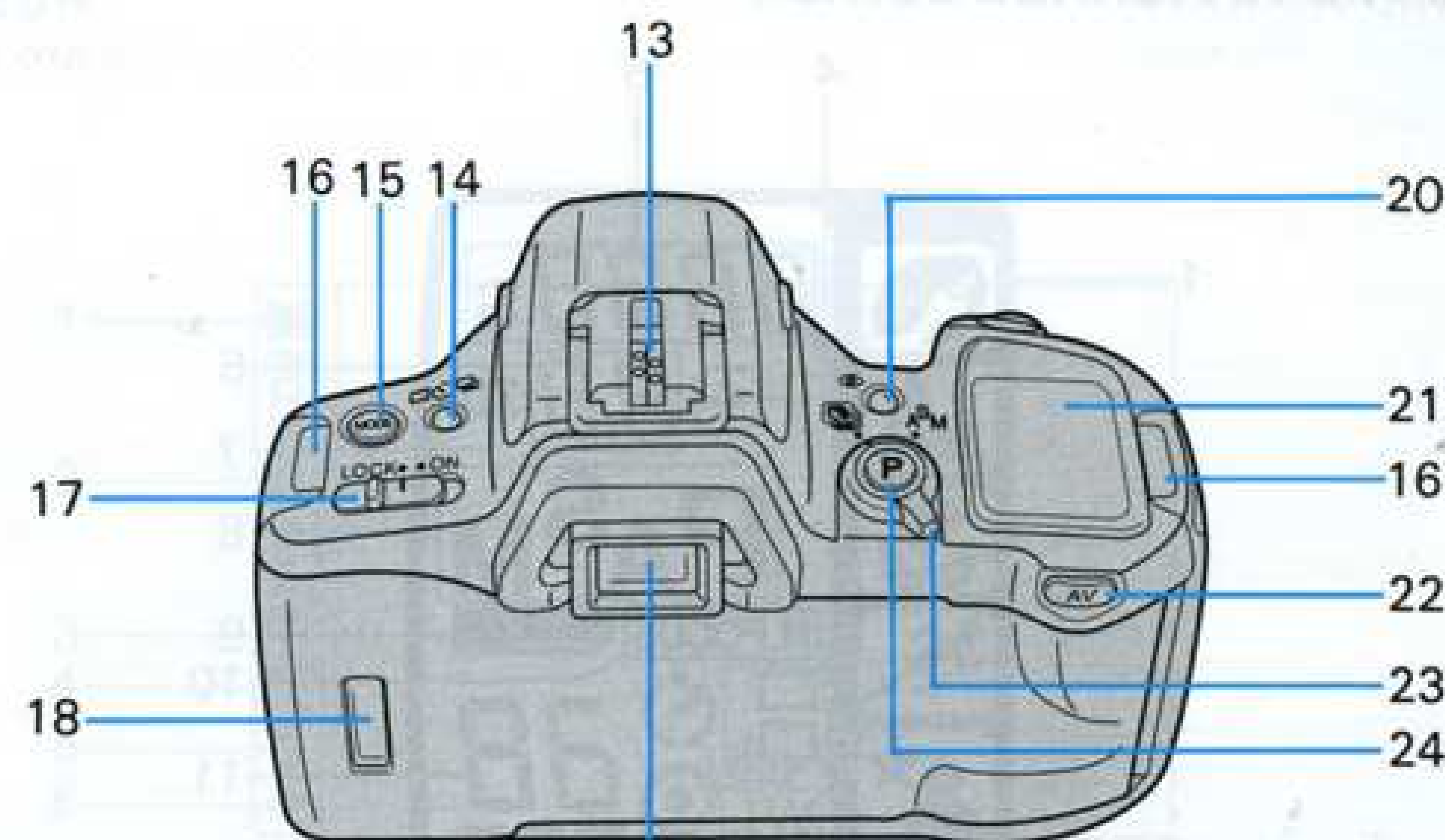

- |   |   |
|---|---|
| 13. Griffes porte-accessoires                               | 19. Oculaire du viseur*                     |
| 14. Touche de retardateur/Mode d'avancement du film (54/56) | 20. Touche mode flash (46/49)               |
| 15. Touche MODE   | 21. Ecran d'affichage du boîtier            |
| 16. Oeillet de courroie (8)                                 | 22. Touche de sélection des ouvertures (32) |
| 17. Interrupteur principal                                  | 23. Sélecteur des modes                     |
| 18. Fenêtre du film   | 24. Touche de rappel de programme (55)      |
|   | 25. Couvercle logement pile                 |
|   | 26. Embase trépied                          |
|   | 27. Bouton de rembobinage (16)              |

\*Ne pas toucher



# NOMENCLATURE

## ECRAN D'AFFICHAGE BOITIER

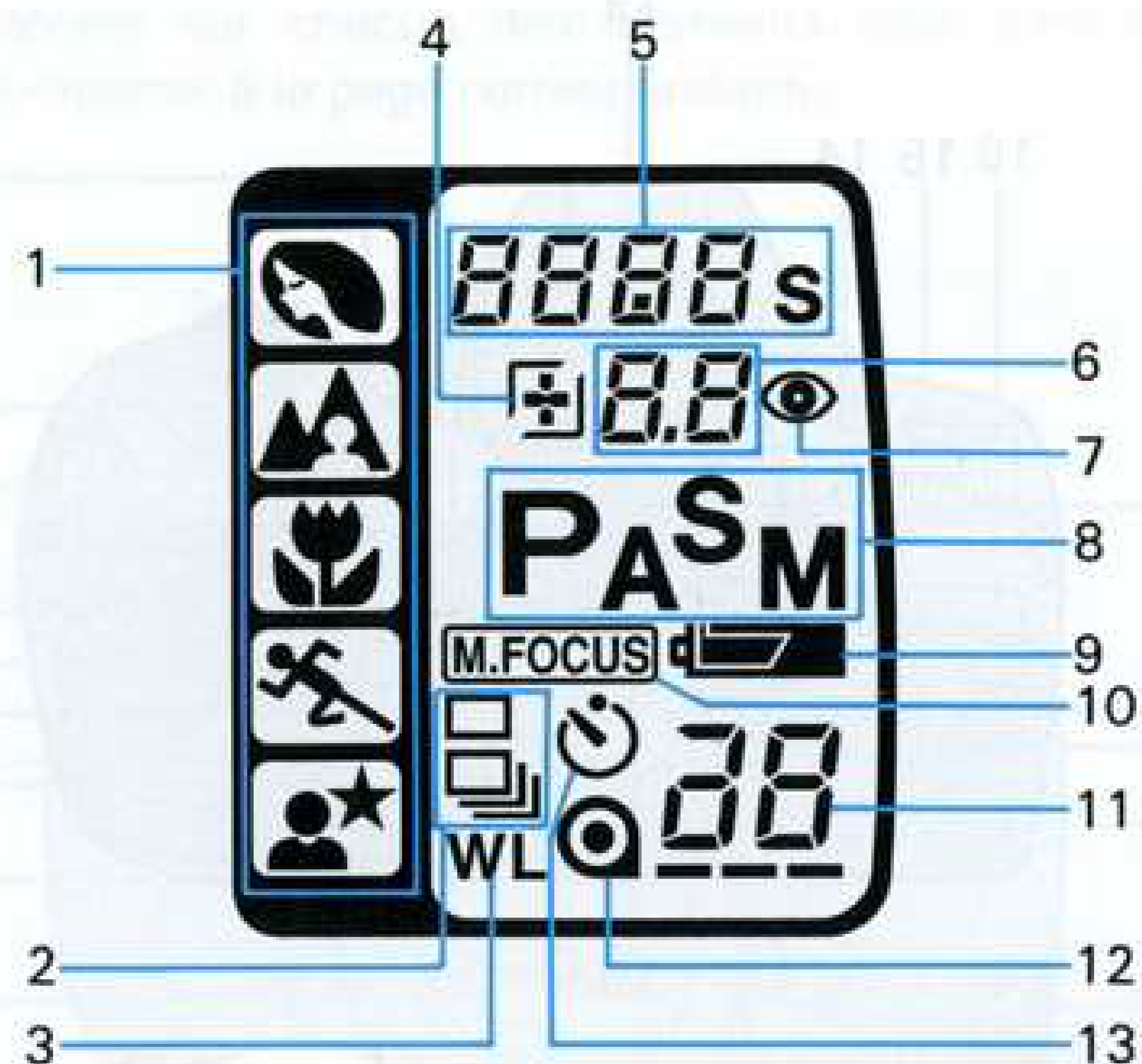

1. Pictogrammes programmes résultats:

- Portrait
- Paysage
- Macro
- Sport
- Portrait de nuit

2. Mode d'avancement du film:

- Vue par vue
- Continu

3. Indicateur de mode flash sans cordon

- 4. Signe de correction d'exposition
- 5. Vitesse d'obturation
- 6. Ouverture/correction d'exposition
- 7. Pictogramme système anti-yeux rouges
- 8. Mode d'exposition
- 9. Pictogramme d'état de la pile
- 10. Indicateur de mise au point manuelle
- 11. Compteur de vues
- 12. Pictogramme du film
- 13. Pictogramme retardateur

## VISEUR

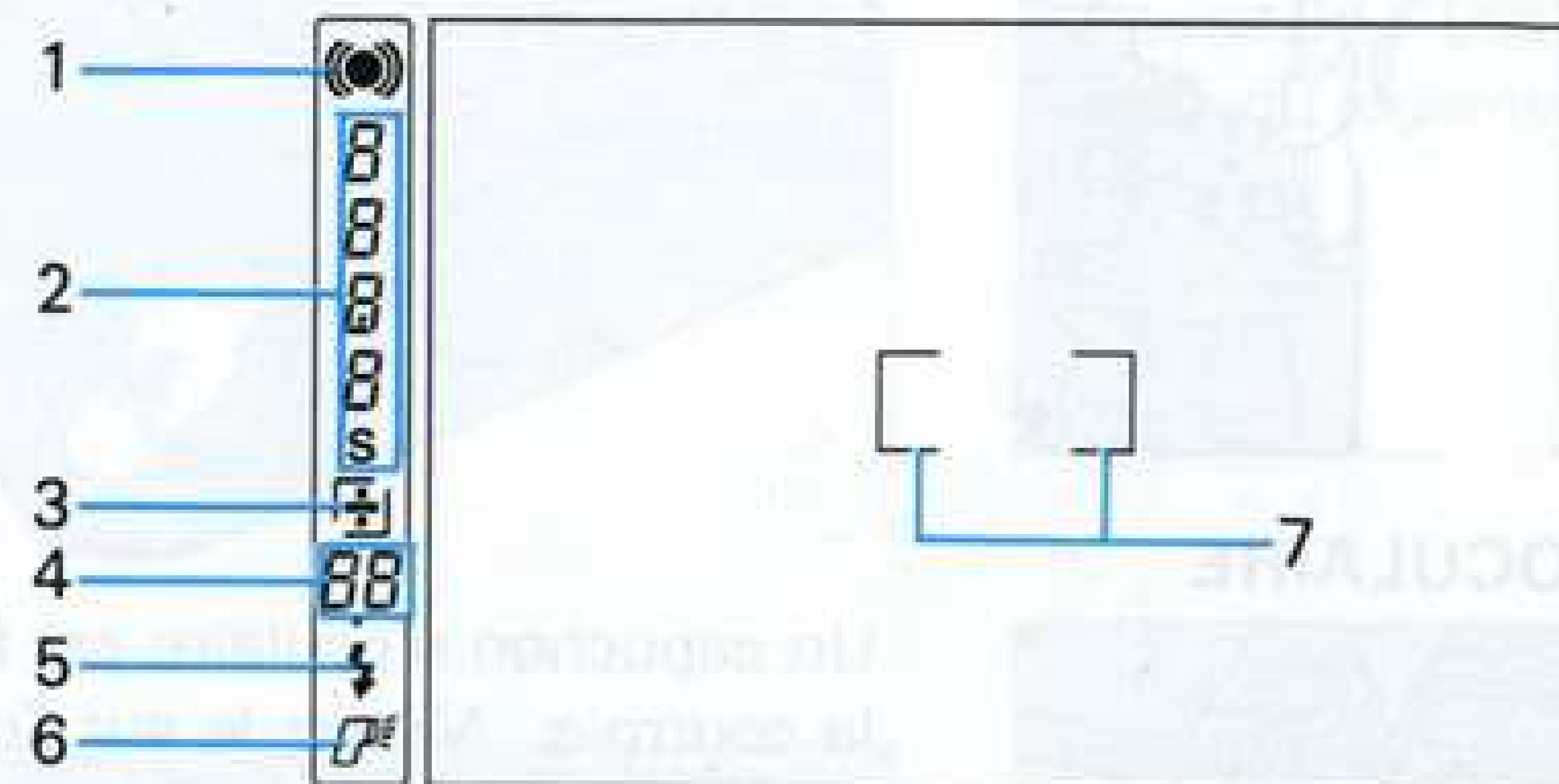

- 1. Témoin de mise au point
- 2. Vitesse d'obturation
- 3. Indicateur de correction d'exposition
- 4. Ouverture/correction d'exposition

- 5. Témoin de disponibilité du flash
- 6. Témoin de flash en fonction
- 7. Plage de référence AF

## PRECAUTIONS D'EMPLOI

- Lire et suivre les indications et les précautions d'emploi fournies par le fabricant de la pile.
- Ne pas court-circuiter la pile. Ne pas tenter de la réparer ou de la recycler. Ne pas l'exposer à de fortes températures ou au feu. Ne pas essayer de la charger.
- Ne pas laisser la pile à la portée des enfants.

## ACCESSOIRES STANDARD

### COURROIE DE COU

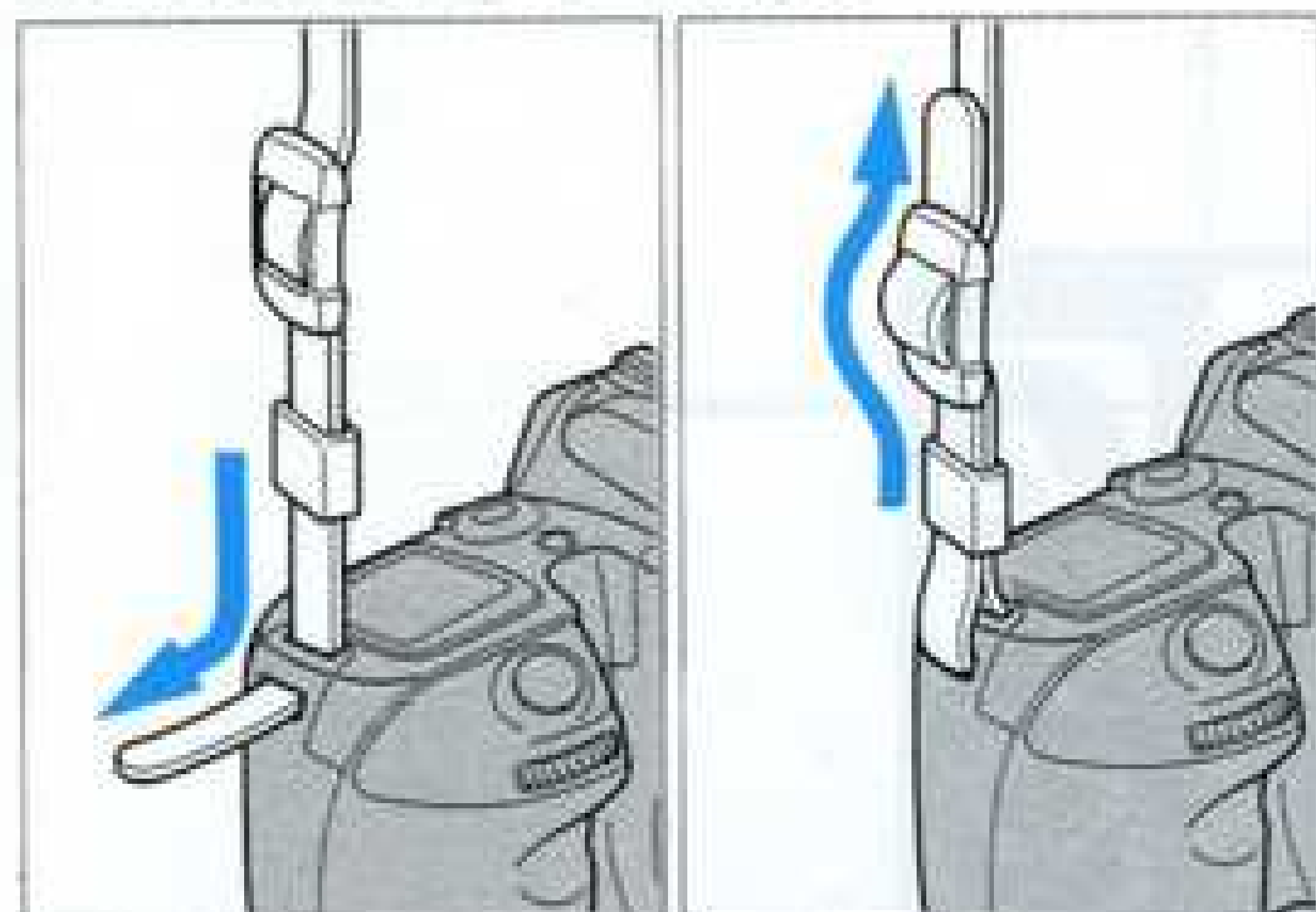

Une courroie de cou est fournie avec l'appareil. La mettre en place comme indiqué ci-contre.

### CAPUCHON D'OCULAIRE

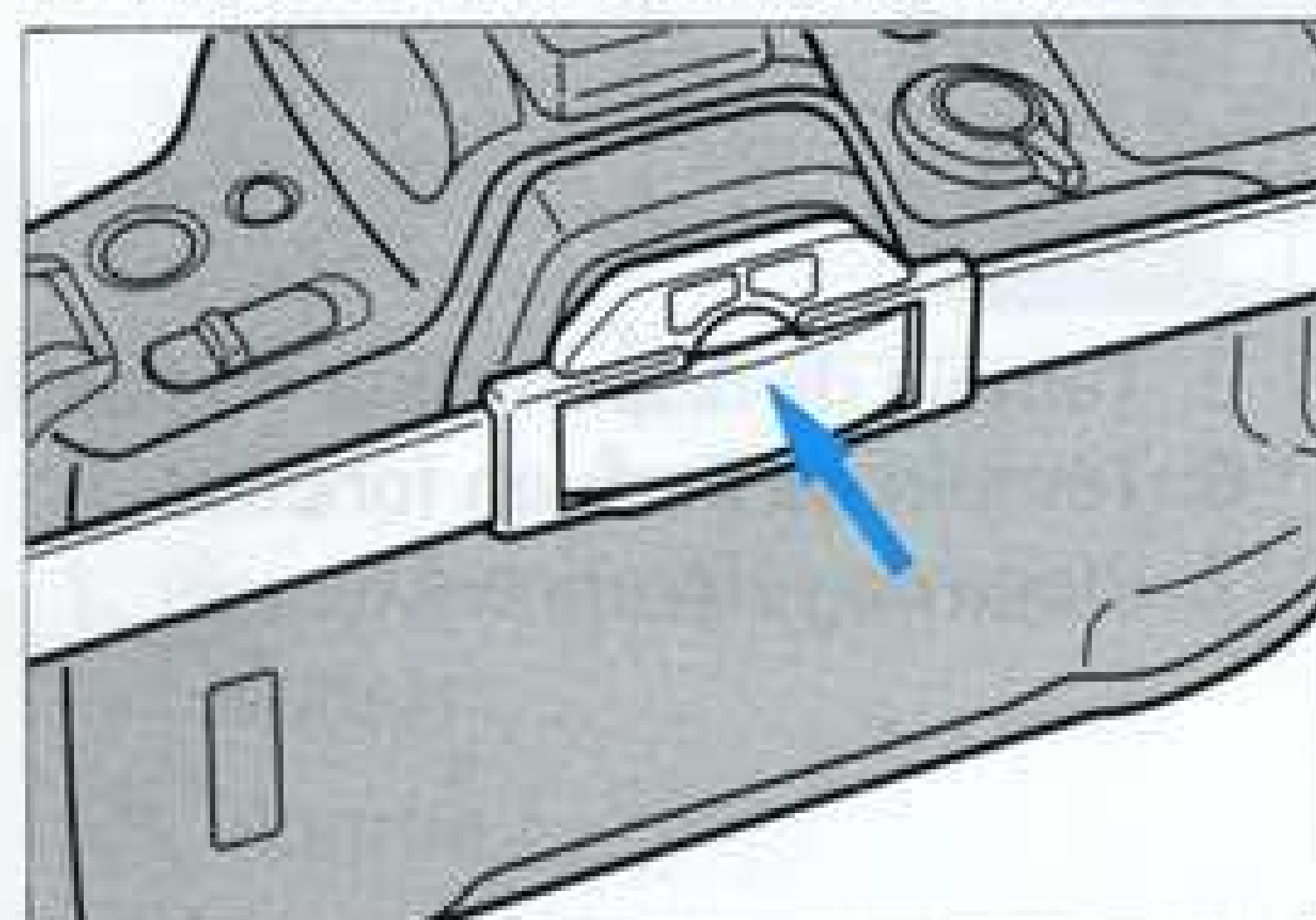

Un capuchon d'oculaire est fixé sur la courroie. Mettez-le sur l'oculaire à chaque fois que vous prenez une photo sans coller l'oeil au viseur (retardateur, pose longue). Vous éviterez ainsi l'entrée de lumière parasite qui pourrait affecter la mesure.

## PILE

Cet appareil utilise une pile lithium 6 volts type 2CR5 qui alimente toutes les fonctions de l'appareil.

### MISE EN PLACE DE LA PILE

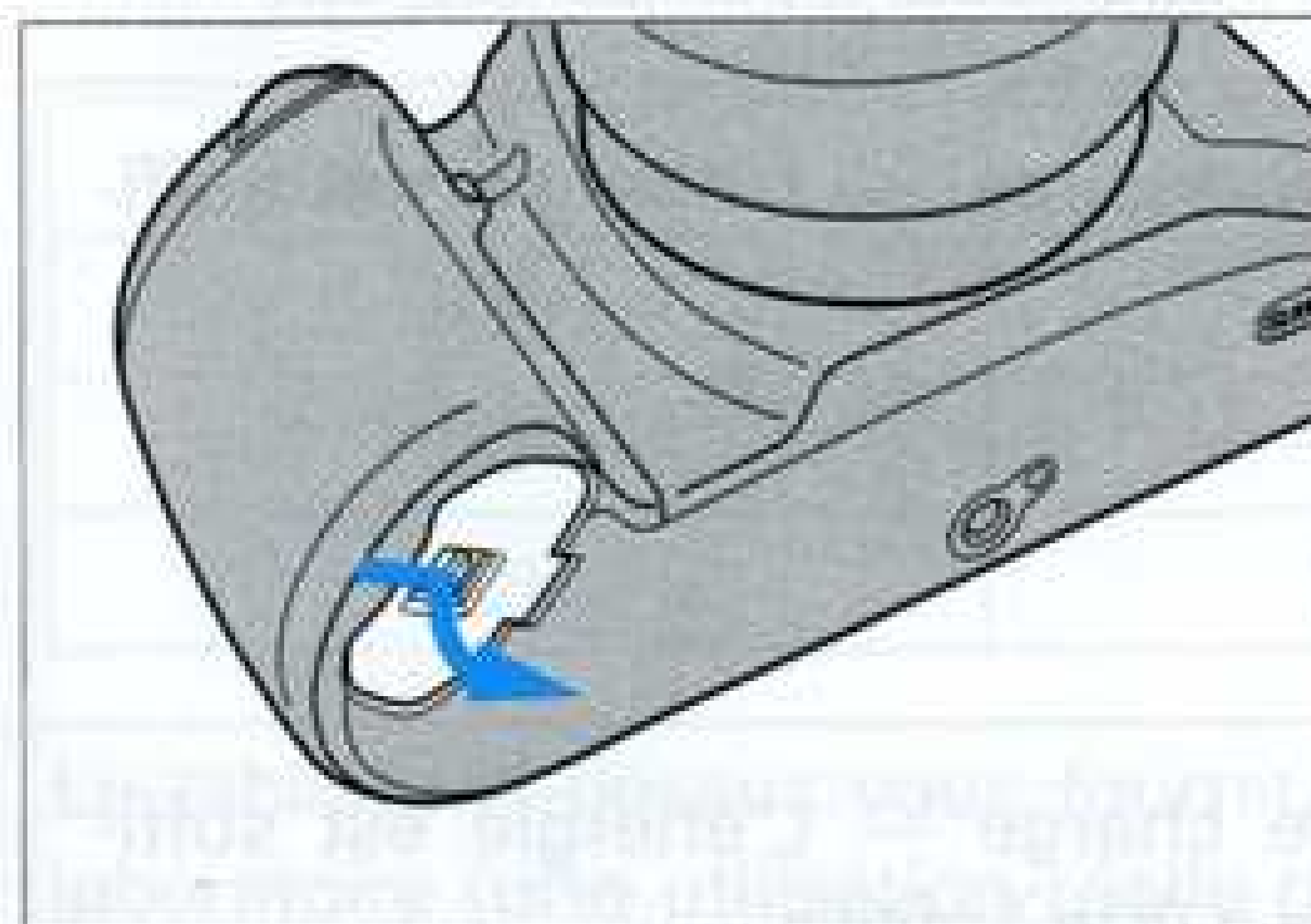

1. L'interrupteur principal étant sur la position "LOCK", ouvrir le couvercle du logement pile.

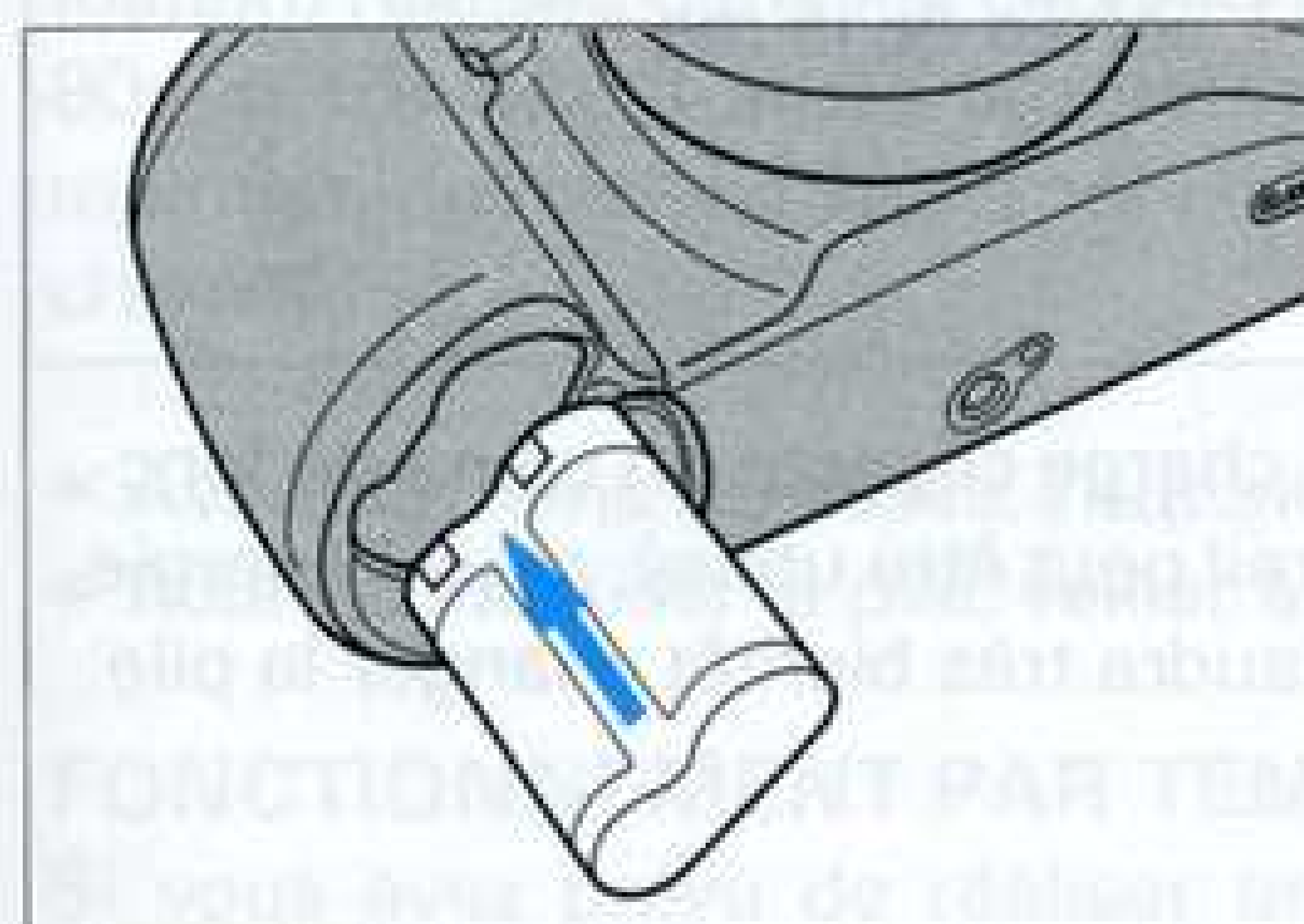

2. Insérer la pile comme indiqué sur le couvercle du logement.

3. Appuyer à fond sur le couvercle pour refermer.

### PRECAUTIONS D'EMPLOI

- Lire et suivre les indications et les précautions d'emploi fournies par le fabricant de la pile.
- Ne pas court-circuiter la pile. Ne pas tenter de la démonter ou de la recharger. Ne pas l'exposer à de fortes températures ou au feu; la pile pourrait en effet exploser ou causer des brûlures.
- Ne pas laisser la pile à la portée des enfants.



**INDICATEURS D'ETAT DE LA PILE**

A chaque fois que vous faites passer l'interrupteur de la position "LOCK" (Arrêt) sur la position "ON" (Marche), l'appareil affiche un pictogramme suivants sur l'écran ACL:

	<p>Pictogramme de pleine charge — L'énergie est suffisante.</p>
	<p>Pictogramme de faible charge — L'énergie est suffisante, mais commence à être limitée. Garder une pile neuve à portée de la main.</p>
	<p>Pictogramme de faible charge clignote en cours de fonctionnement. — L'appareil peut être utilisé, mais l'énergie devient très faible. Il faudra très bientôt changer la pile.</p>
	<p>Le pictogramme de faible charge clignote, aucun autre affichage n'apparaît, et il est impossible de déclencher — L'énergie de la pile est insuffisante. Changer la pile.</p>

- Si aucun affichage n'apparaît, vérifier que la pile est bien en place avant de la changer.

**AUTONOMIE DE LA PILE**

La longévité de la pile dépend d'un grand nombre de paramètres tels que la durée de stockage, la température d'utilisation, la fréquence d'utilisation du flash intégré, les sollicitations de l'autofocus, etc...

Flash utilisé à	Température -20°C	Température +20°C
100%	5 films	13 films
50%	10 films	20 films
0%	20 films	50 films

Le tableau ci-dessus vous fournit, à titre indicatif, les résultats de tests de laboratoire (une utilisation réelle pourra entraîner une plus grande consommation) réalisés dans les conditions suivantes: films 24 vues; objectif AF 28-80mm f/4-5,6; 3 allers et retours de l'infini à la distance mini de MAP et maintien du déclencheur à mi-course pendant 10 secondes avant le déclenchement.

- Avec des films 36 poses, l'autonomie est réduite d'un tiers environ.
- Pour économiser la pile, veiller à arrêter l'appareil après utilisation.

**FONCTIONNEMENT PAR TEMPS FROID**

Si vous avez prévu de réaliser un grand nombre de prises de vues à des températures inférieures à 0°C (32°F), nous vous recommandons de garder l'appareil au chaud sous votre manteau lorsque vous ne photographiez pas. Vous pouvez également conserver une pile de rechange au chaud dans une poche intérieure. Ne pas jeter une pile froide: elle pourra en effet recouvrer son énergie quand elle sera revenue à une température normale.

## OBJECTIF

### FIXATION

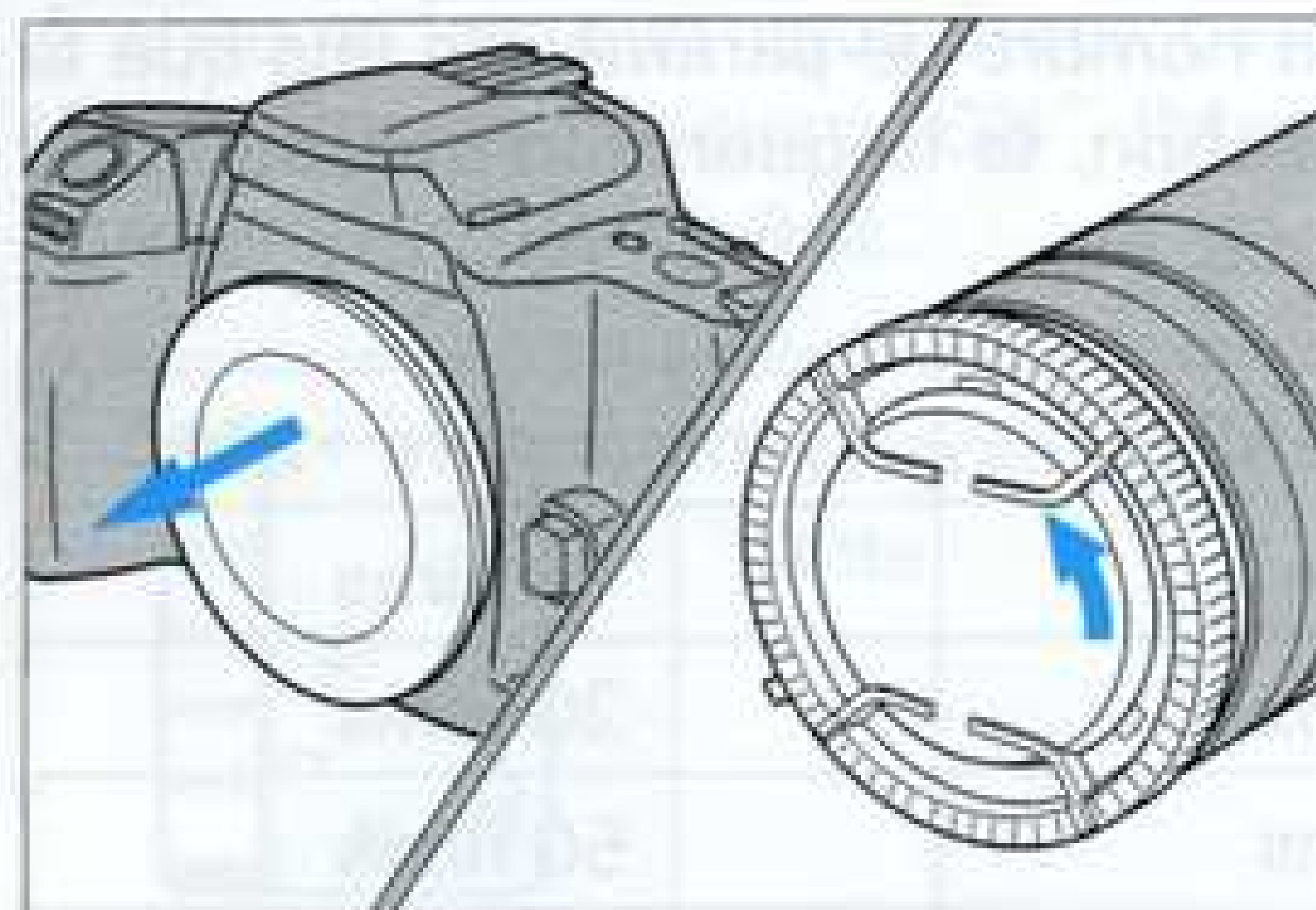

1. Oter les bouchons du boîtier et de l'objectif comme indiqué.

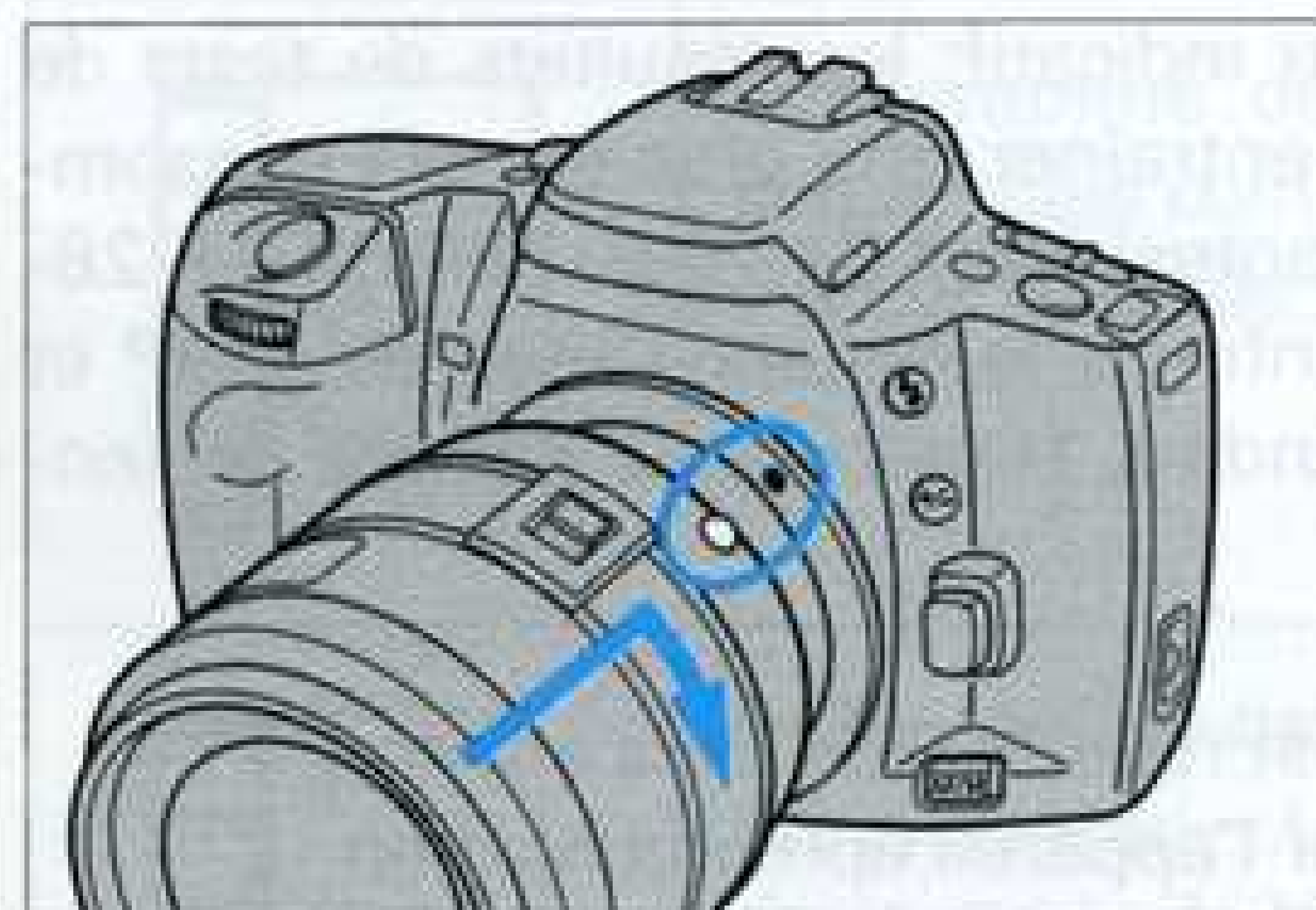

2. Faire correspondre l'index rouge situé sur le fût de l'objectif avec le repère rouge de la monture du boîtier.

3. Insérer la baïonnette de l'objectif dans la monture du boîtier puis tourner dans le sens des aiguilles d'une montre jusqu'à encliquetage.

### ATTENTION

- Ne pas forcer lors du montage de l'objectif sur le boîtier.
- Ne jamais toucher les éléments internes de l'appareil, en particulier les contacts et le miroir.

L'indication "--" apparaîtra sur l'écran d'affichage si:

- Aucun objectif n'est monté sur le boîtier
- L'objectif n'est pas correctement mis en place
- Les contacts de l'objectif sont sales
- L'objectif n'est pas compatible.

### RETRAIT DE L'OBJECTIF

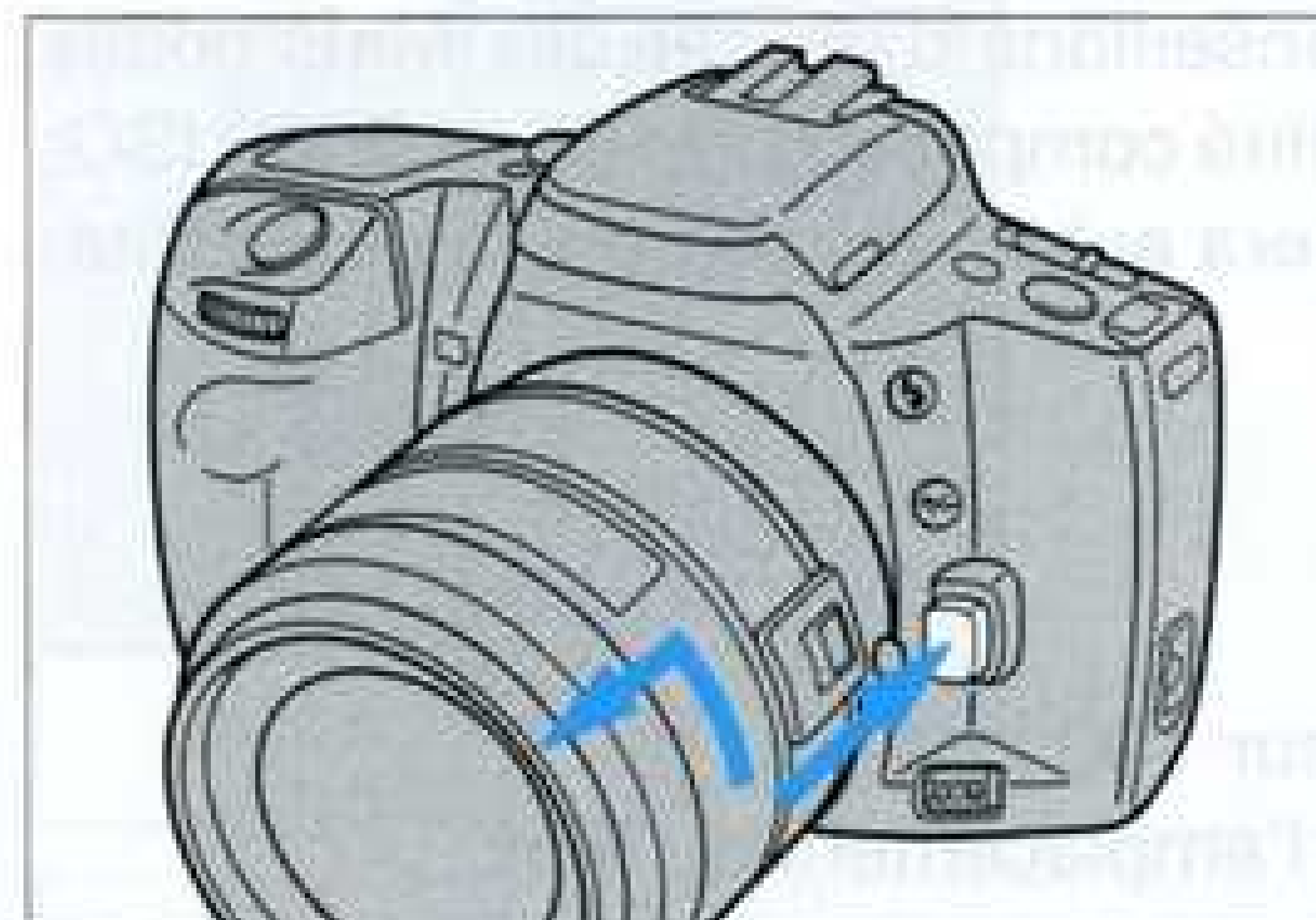

1. Tout en appuyant sur le bouton de déverrouillage, tourner l'objectif dans le sens inverse des aiguilles d'une montre jusqu'en butée.

2. Le retirer de la monture.

3. Mettre tout de suite un bouchon arrière sur l'objectif, ainsi qu'un autre objectif, ou un bouchon, sur le boîtier. Ceci permettra de protéger l'intérieur de l'appareil, et les contacts d'objectif et de l'appareil.

### ENTRETIEN DES SURFACES EN VERRE

- Ne mettez jamais les doigts sur les lentilles ou l'oculaire de l'appareil. Si l'objectif est sale, le nettoyer doucement avec pinceau doux. Si cela est vraiment nécessaire, le nettoyer avec un papier spécial optiques humidifié d'une goutte de produit nettoyant pour optiques, en partant du centre de la lentille vers l'extérieur et en frottant légèrement selon un mouvement circulaire.
- Ne jamais soulever le miroir ou toucher sa surface: on risquerait de le rayer ou d'affecter son ajustement. Les poussières sur la surface du miroir n'affecteront ni la mesure ni la qualité de l'image. Si elles devenaient trop gênantes pour la visée, nous vous conseillons de confier le nettoyage de votre appareil à un Service agréé Minolta.



**SELECTION AUTOMATIQUE DE LA SENSIBILITE**



Nous vous conseillons d'utiliser des films codés DX de sensibilité comprise entre 25 et 5000 ISO; l'appareil réglera automatiquement la sensibilité.

Avec les films non DX, l'appareil se règle sur 100 ISO.

- Ne pas toucher les contacts situés dans l'emplacement du film.

**CHARGEMENT**

Avant de charger un nouveau film, vérifier toujours par la fenêtre du dos que l'appareil est vide. Si un film est présent, ne pas ouvrir le dos. Voir p. 16 les instructions sur le rembobinage d'un film partiellement exposé.

- Toujours charger le film à l'ombre, ou en lumière atténuée.

**ATTENTION**

• **NE JAMAIS TOUCHER LES RIDEAUX DE L'OBTURATEUR AVEC LES DOIGTS OU AVEC L'AMORCE DU FILM.** C'est en effet un mécanisme de précision très sensible à la moindre pression.

- Si l'amorce est tordue ou déchirée, le chargement risque d'échouer.

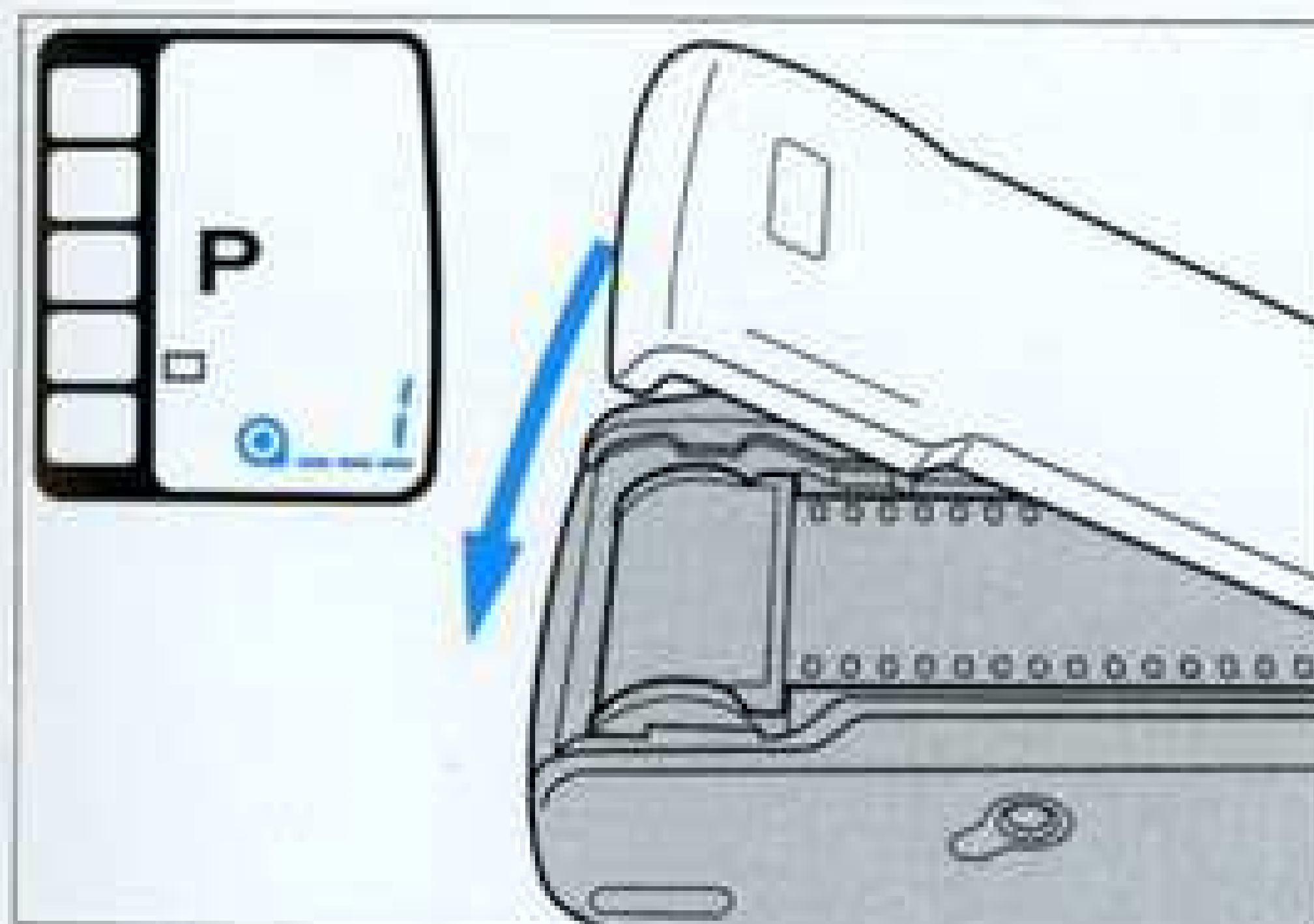
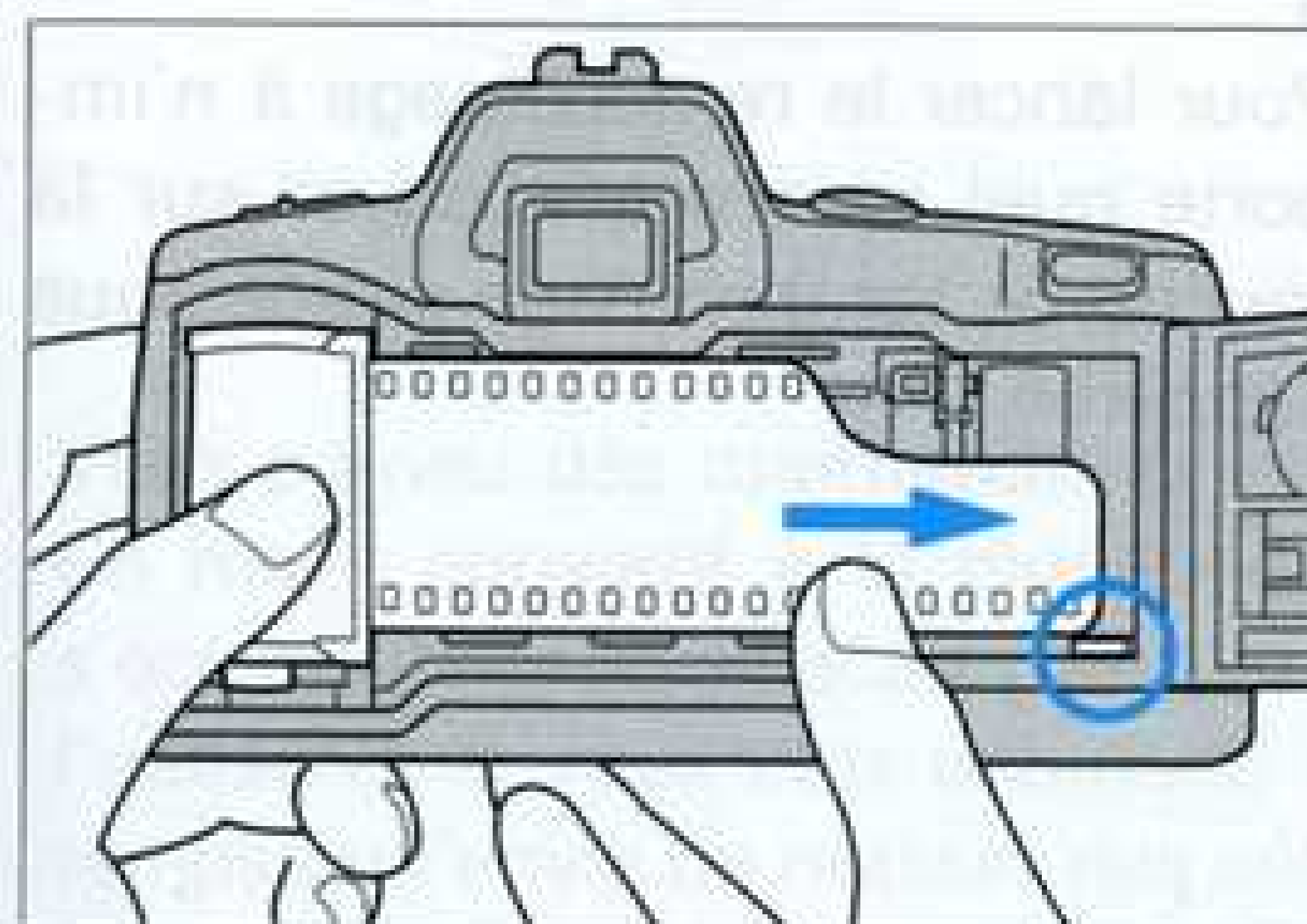
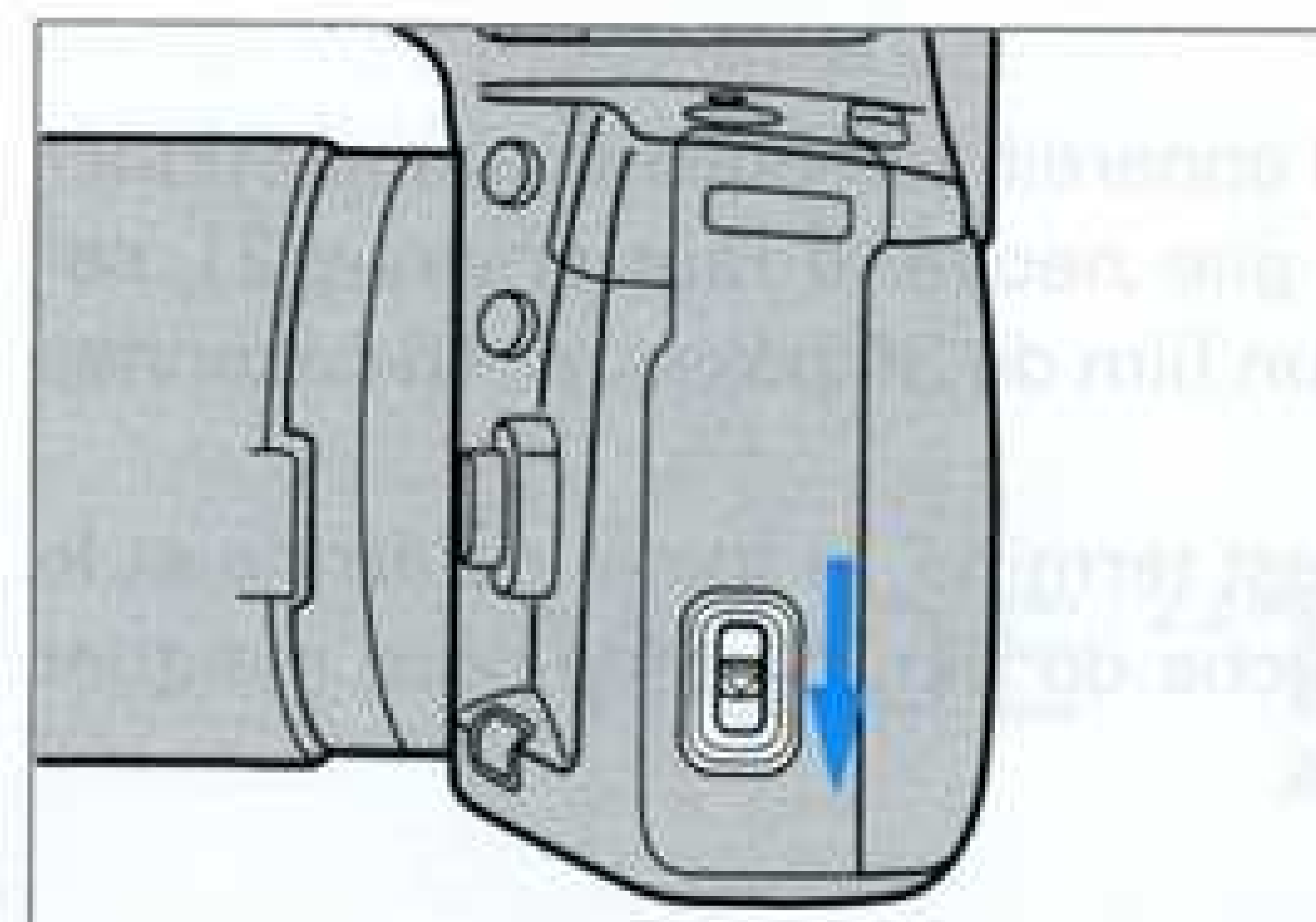
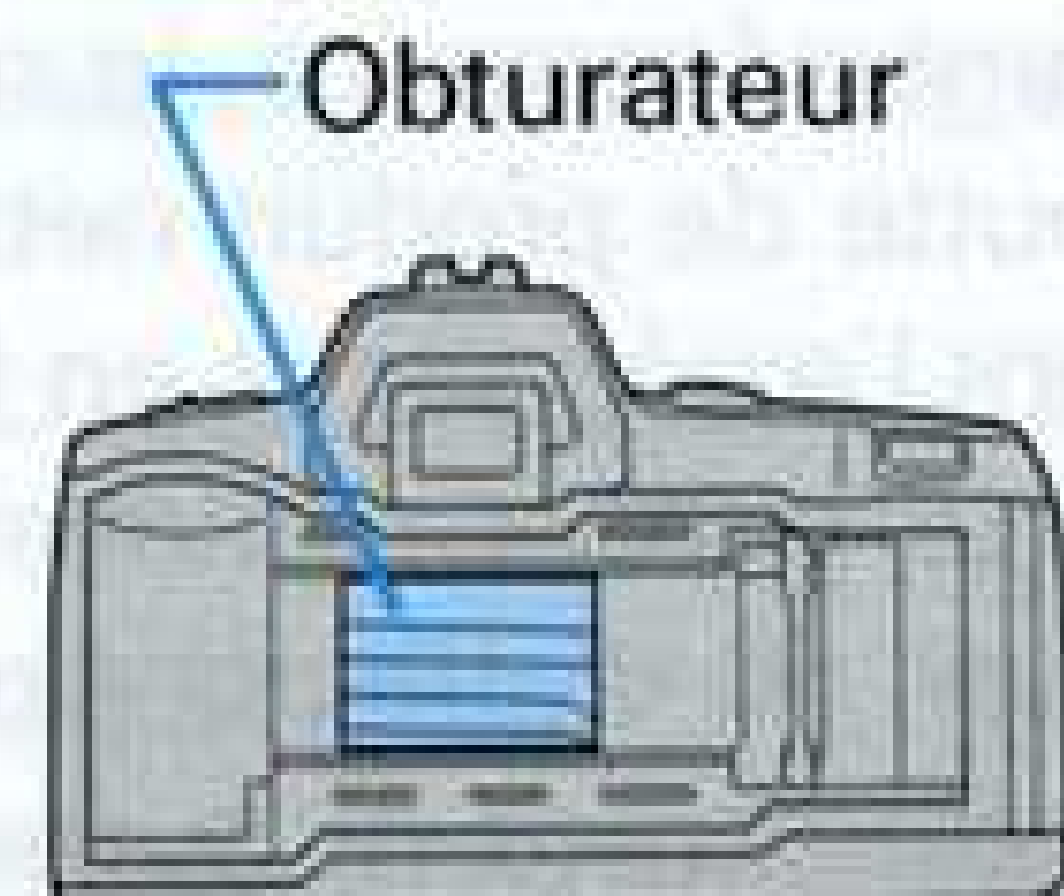

1. Ouvrir le dos de l'appareil en actionnant son dispositif d'ouverture vers le bas.

2. Placer le film dans son logement et tirer l'amorce entre les rails de guidage jusqu'à ce qu'elle dépasse légèrement le repère rouge.

- Si l'amorce est trop tirée, repousser en douceur l'excédent dans la cartouche.

3. Refermer le dos et mettre l'interrupteur principal sur ON. L'appareil avancera automatiquement sur la première vue, et le chiffre 1 apparaîtra au niveau du compteur de vues.

- Si le film n'est pas correctement en place, le compteur de vues indiquera "0" en clignotant, et il sera impossible de déclencher. Ouvrir alors le dos et reprendre les opérations 2 et 3.

- Pour la photographie au flash, utiliser un film de sensibilité comprise entre 25 et 1000 ISO.

**REMOBOINAGE**



Après la dernière vue, l'appareil rembobine automatiquement le film. Avec une pile neuve, il faut environ 21 secondes pour rembobiner un film de 36 poses, et 16 secondes pour un 24 poses.

Lorsque le rembobinage est terminé, le moteur s'arrête et le pictogramme de la cartouche du film clignote pour indiquer que l'on peut ouvrir le dos.

**Commande manuelle du rembobinage**

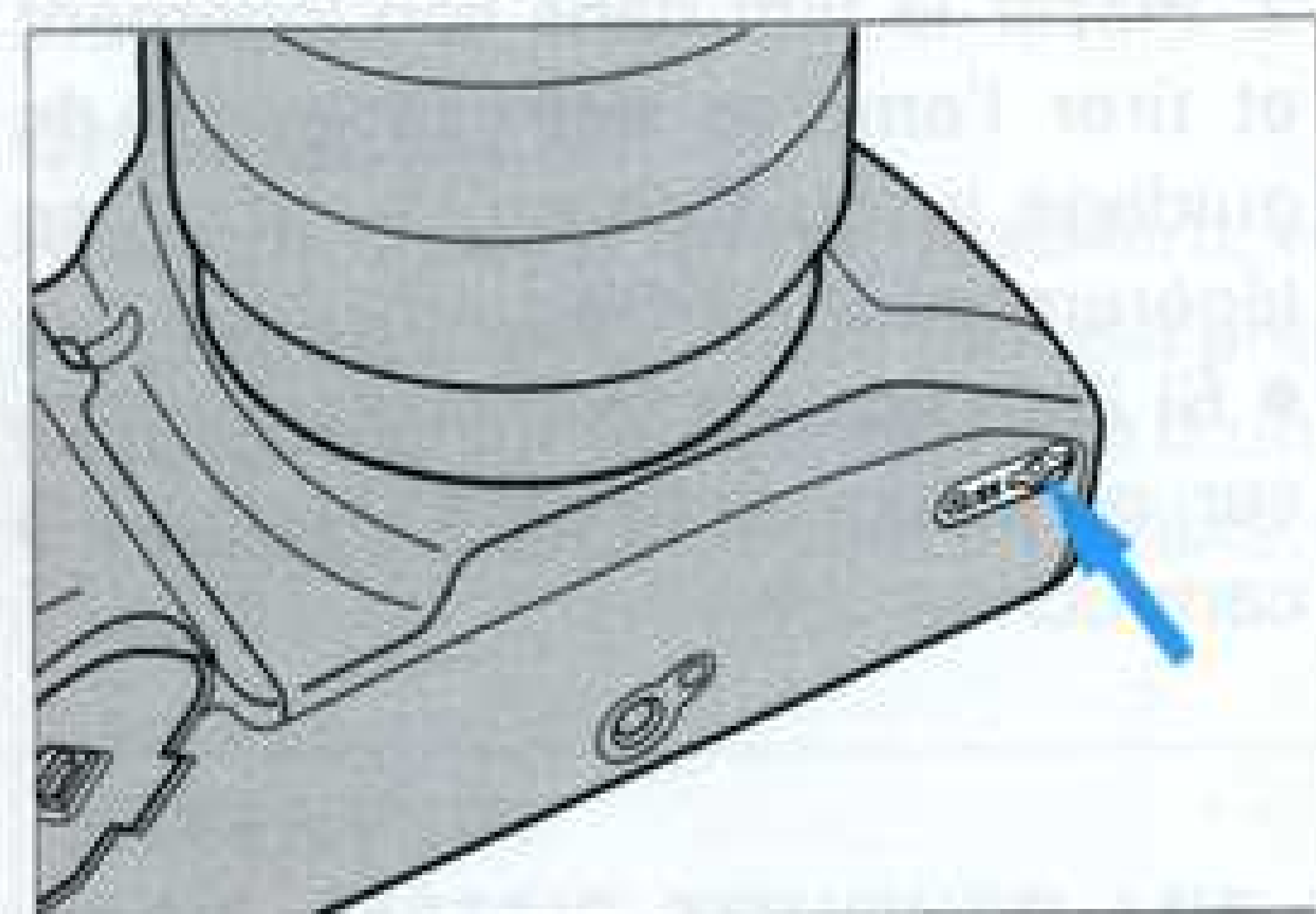

Pour lancer le rembobinage à n'importe quel moment, appuyer sur la touche de rembobinage située sous l'appareil.

**MODE "TOUT AUTO"**

Vous pouvez dès maintenant photographier dans le mode tout automatique. Ce mode convient à la plupart des situations photographiques. L'appareil s'occupe de tout: sélection des paramètres et déclenchement du flash. Vous l'utiliserez si vous êtes débutant, ou tout simplement si vous n'avez pas le temps ou l'envie de réaliser des sélections manuelles.



## 1. Mettre l'appareil sous tension, sortir le flash, Appuyer sur la touche P

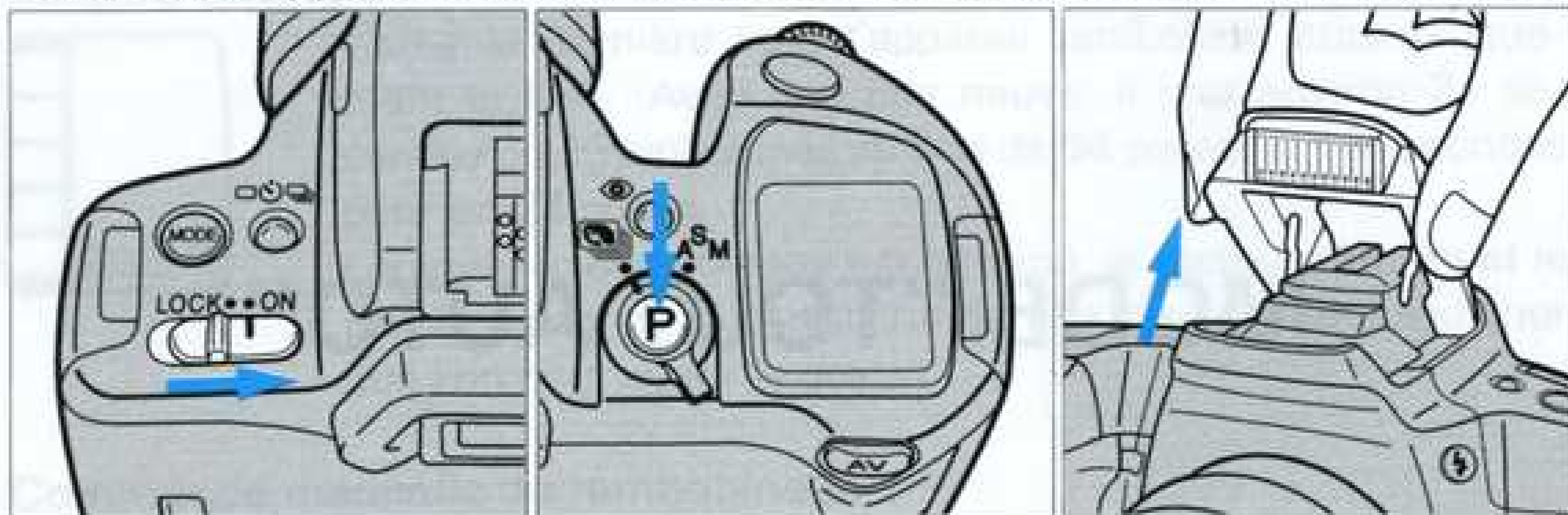

- L'appui sur la touche P de rappel de programme ramène l'appareil dans sa configuration standard tout automatique (mode P).
- Le flash se déclenchera automatiquement quand nécessaire.

## 2. Tenir l'appareil a deux mains

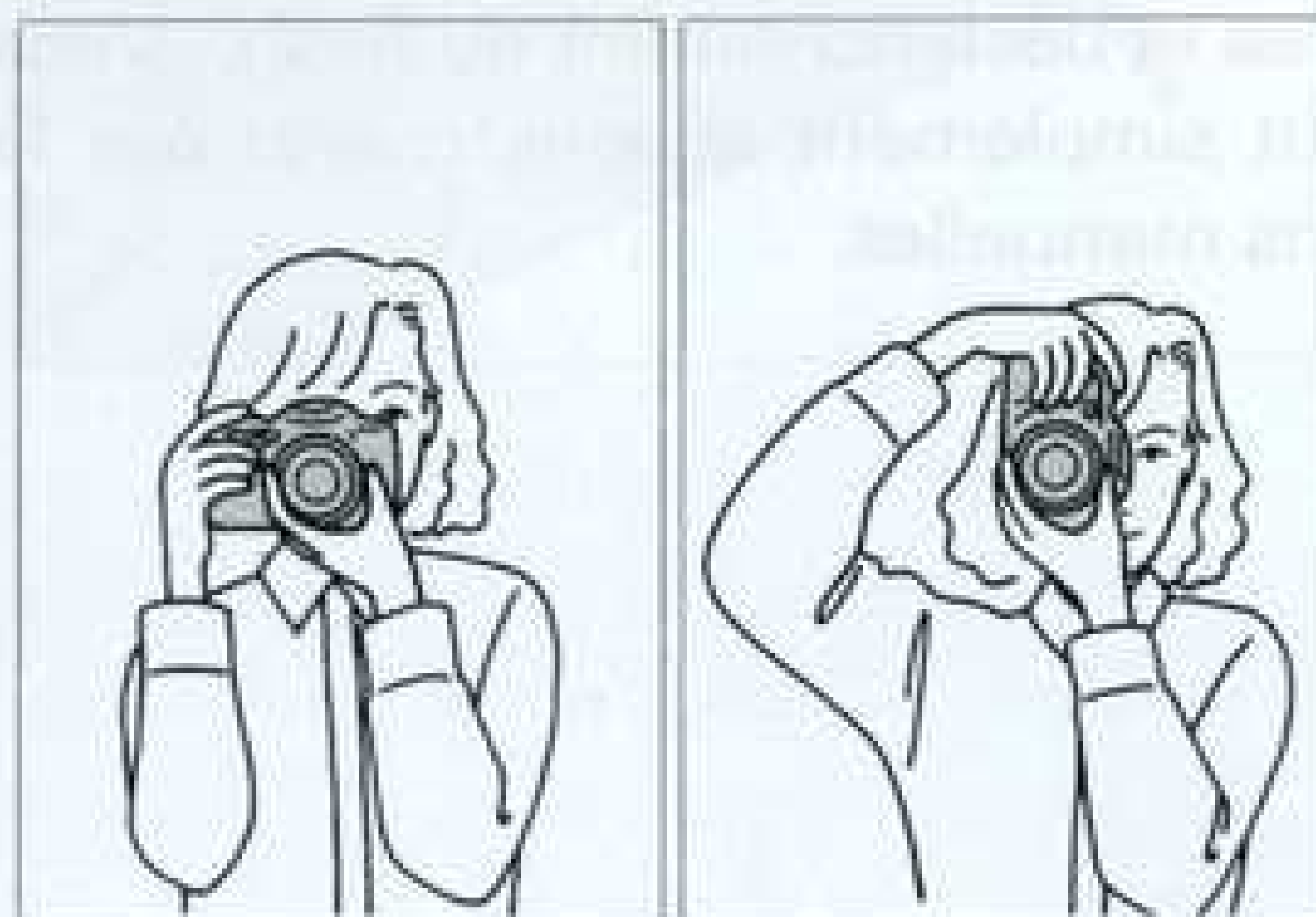

La main droite tient fermement la poignée, tandis que la main gauche supporte l'ensemble. Pour une meilleure stabilité, garder les coudes calés contre la poitrine.

## 3. Cadrer et faire la mise au point sur le sujet



Les deux crochets au centre du viseur représentent la plage de mise au point. Placer celle-ci sur le sujet et appuyer à mi-course sur le déclencheur pour obtenir la netteté.

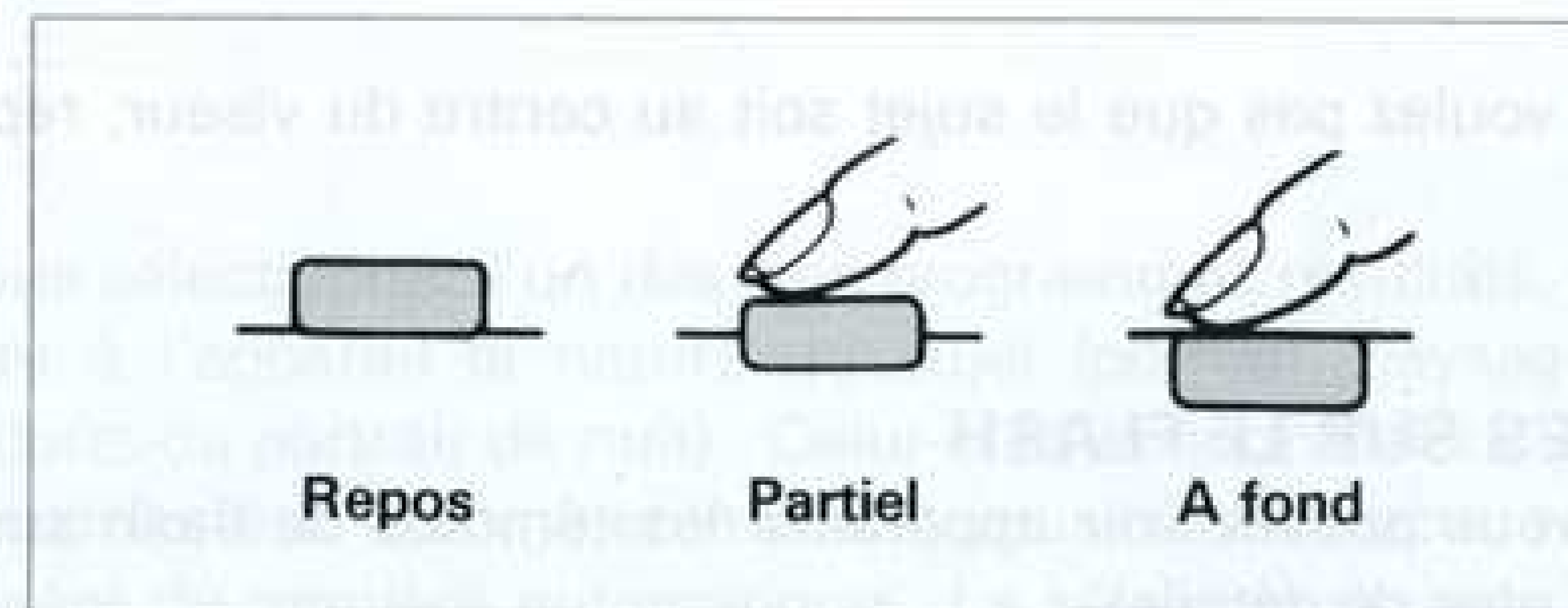

## 4. Declencher

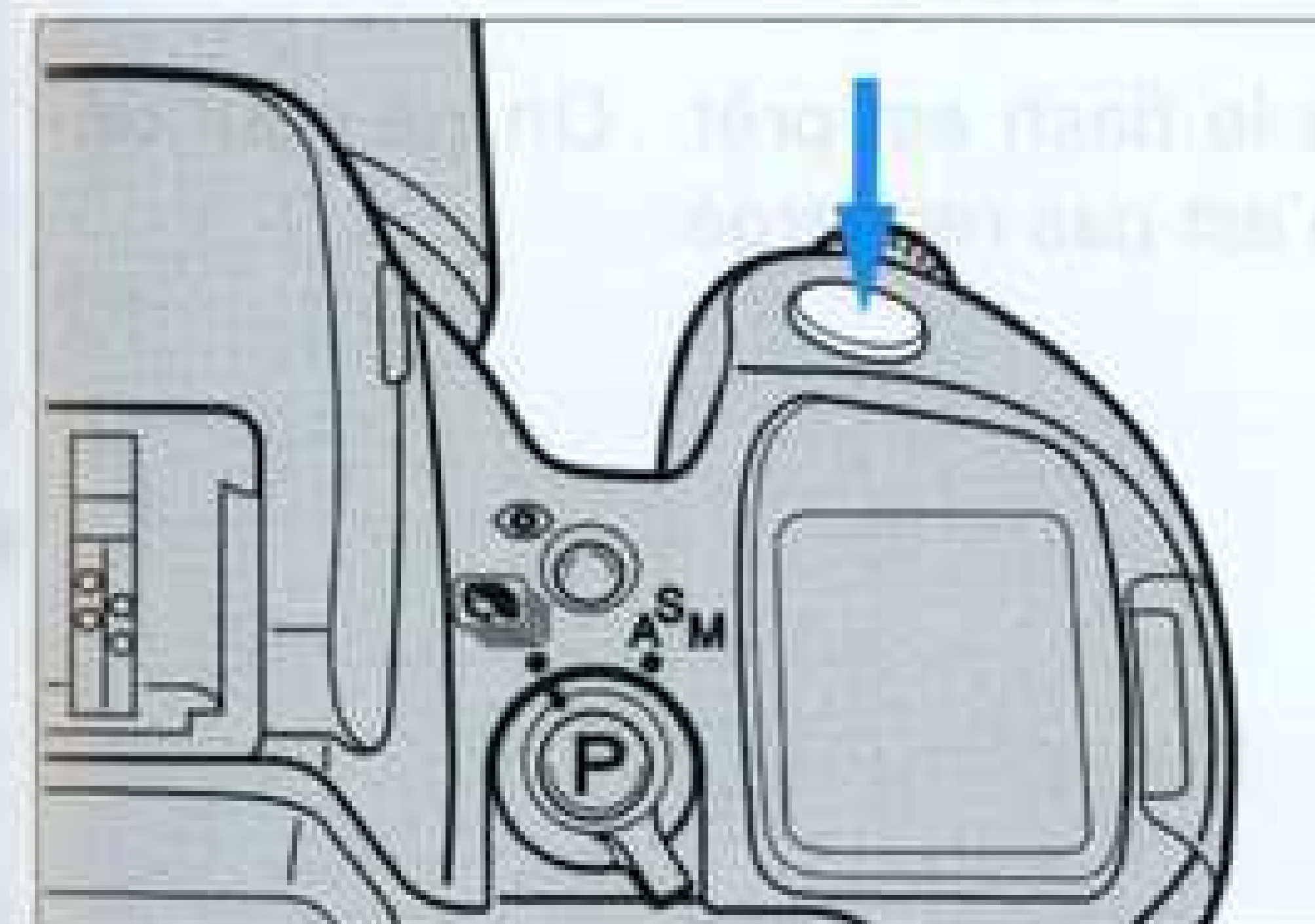

Dès que la mise au point est réalisée, le témoin ● s'allume. Appuyer en douceur sur le déclencheur pour prendre la photo.

## REMARQUES SUR LA MISE AU POINT

Lorsqu'on appuie à mi-course sur le déclencheur pour obtenir la netteté, la mise au point se verrouille sur le sujet si celui-ci est fixe, ou passe automatiquement en continu s'il est mobile. Les témoins de mise au point suivants vous indiquent si vous pouvez prendre la photo (voir page 37 pour plus de détails).

- (●) Lorsque ce type de symbole apparaît, vous pouvez déclencher.
- ☀ ( ) La mise au point ne peut être assurée. Vous ne pouvez pas déclencher.

- Si vous ne voulez pas que le sujet soit au centre du viseur, reportez-vous page 39.

## REMARQUES SUR LE FLASH

En mode P, vous pouvez voir apparaître les témoins de flash suivants (voir page 43 pour plus de détails).

 Si ce témoin clignote, le flash est nécessaire: le sortir de son logement.

 Ce témoin apparaît lorsque le flash est prêt. On ne peut déclencher tant que le flash n'est pas rechargé.

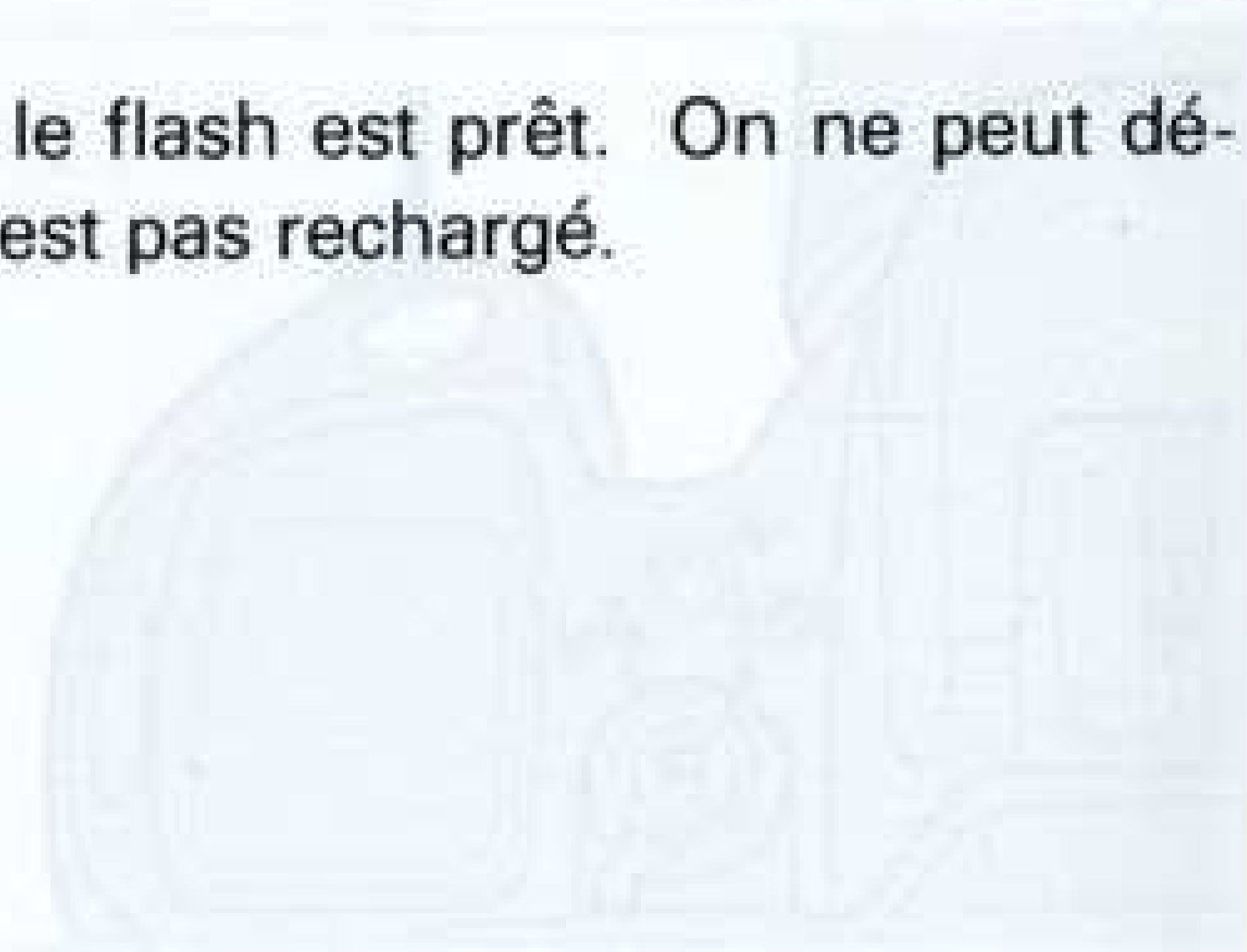

## PROGRAMMES RESULTATS AUTOMATIQUES



Lorsque vous sélectionnez l'un des cinq programmes résultats, vous indiquez précisément à l'appareil la nature du sujet (portrait, paysage, photo rapprochée, sports ou portrait de nuit). Celui-ci sélectionne alors les paramètres les mieux appropriés. Comme en mode P, vous n'avez aucun réglage à faire, tout étant géré de manière automatique. La sélection du type de sujet vous permettra simplement d'obtenir dans certains cas des résultats encore meilleurs.





Le mode Portrait a pour effet de réduire la profondeur de champ. Ainsi, le sujet principal (net) se détache mieux du fond (flou).

### Sélection du mode Portrait

1. Basculer le sélecteur des modes vers la position .
2. Maintenir appuyée la touche MODE et tourner la molette pour obtenir le clignotement du pictogramme .
3. Relâcher la touche MODE. L'appareil est prêt à photographier en mode Portrait.

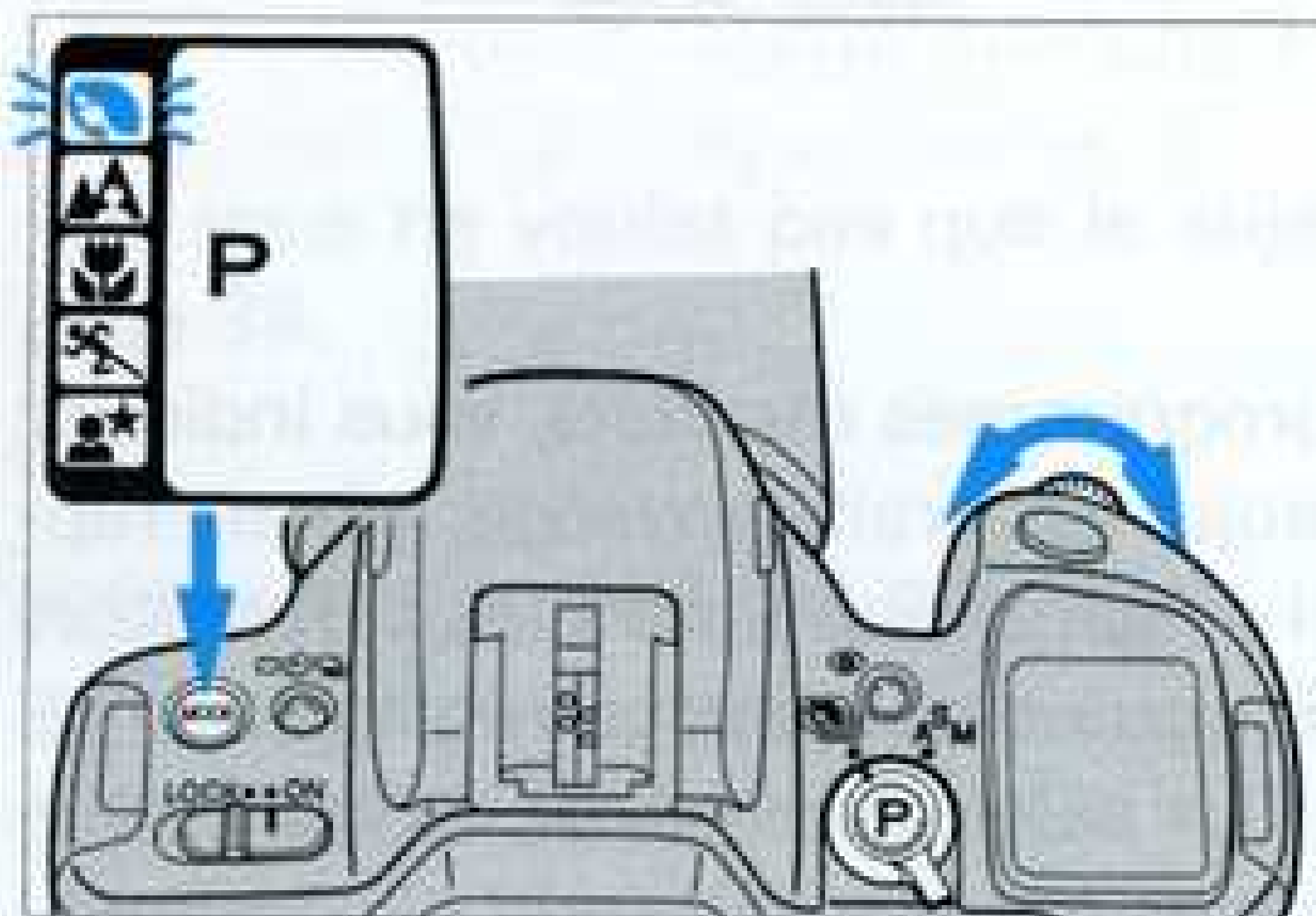

### Objectifs recommandés

Le télé-objectif est recommandé pour le portrait. Avec un zoom, on utilisera les focales de plus de 70mm. Par exemple, avec un zoom 28-80mm, on aura intérêt à utiliser la position 80mm.



### Utilisation du flash

A l'extérieur, sortir le flash si le sujet est en contre-jour. Il se déclenchera automatiquement pour réduire le contraste si le sujet est en contre-jour.



Le mode Paysage a pour effet d'étendre la profondeur de champ au maximum, de manière à obtenir la netteté des premiers-plans jusqu'à l'infini.

### Sélection du mode Paysage

1. Basculer le sélecteur des modes vers la position .
2. Maintenir appuyée la touche MODE et tourner la molette pour obtenir le clignotement du pictogramme .
3. Relâcher la touche MODE. L'appareil est prêt à photographier en mode Paysage.

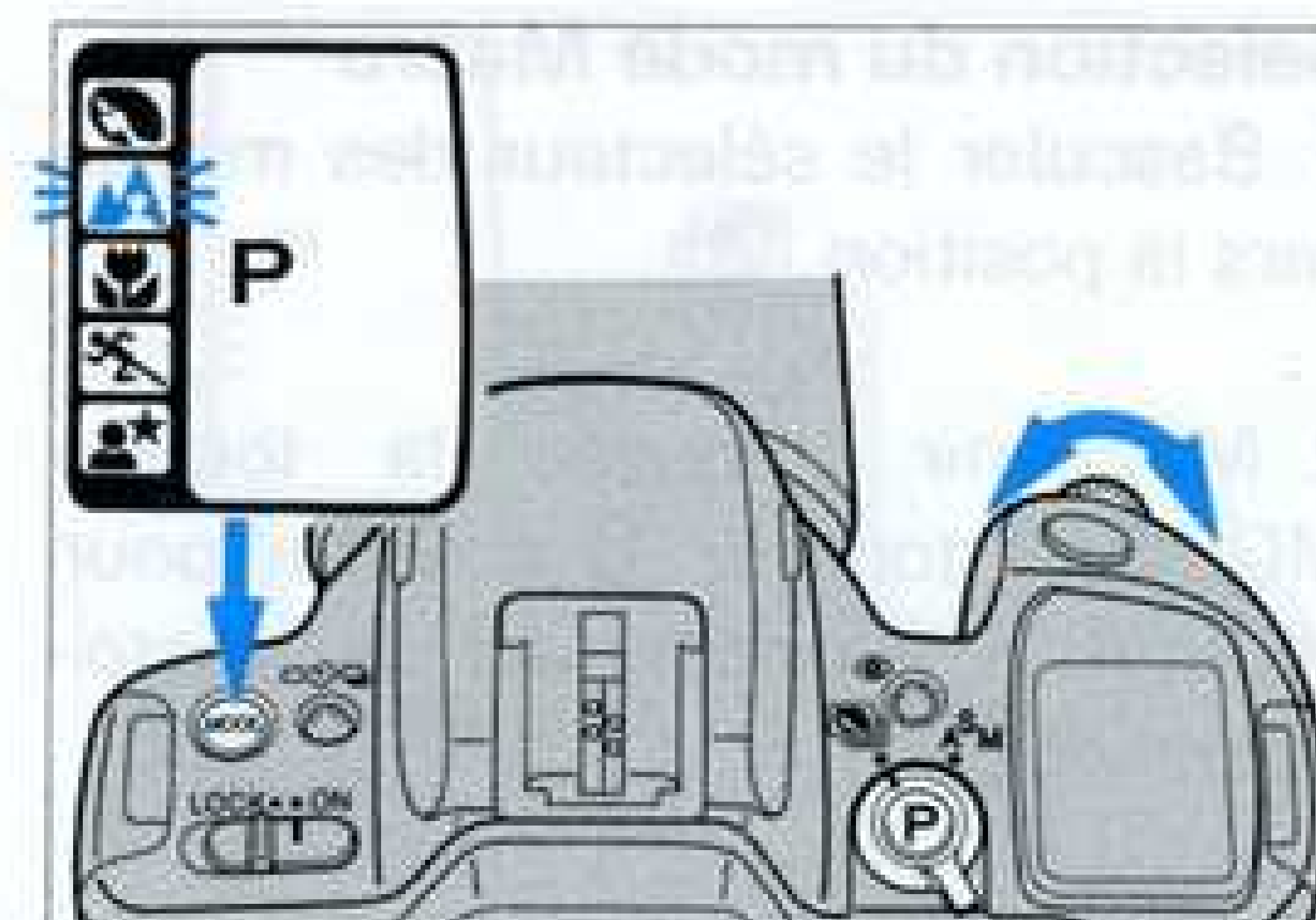

### Objectifs recommandés

Les grand-angulaires sont les plus recommandés. Avec un zoom, on utilisera les focales les plus courtes. Par exemple, avec un zoom 35-80mm, les résultats les plus probants seront obtenus sur la focale 35mm.

### Utilisation du flash

Il n'est pas nécessaire de sortir le flash. Sa portée limitée le rend incompatible avec la photographie de paysage.



Le mode Macro est destiné à restituer la profondeur de champ la mieux adaptée aux situations de prise de vue rapprochée.

### Sélection du mode Macro

1. Basculer le sélecteur des modes vers la position
2. Maintenir appuyée la touche MODE et tourner la molette pour obtenir le clignotement du pictogramme
3. Relâcher la touche MODE. L'appareil est prêt à photographier en mode Macro.

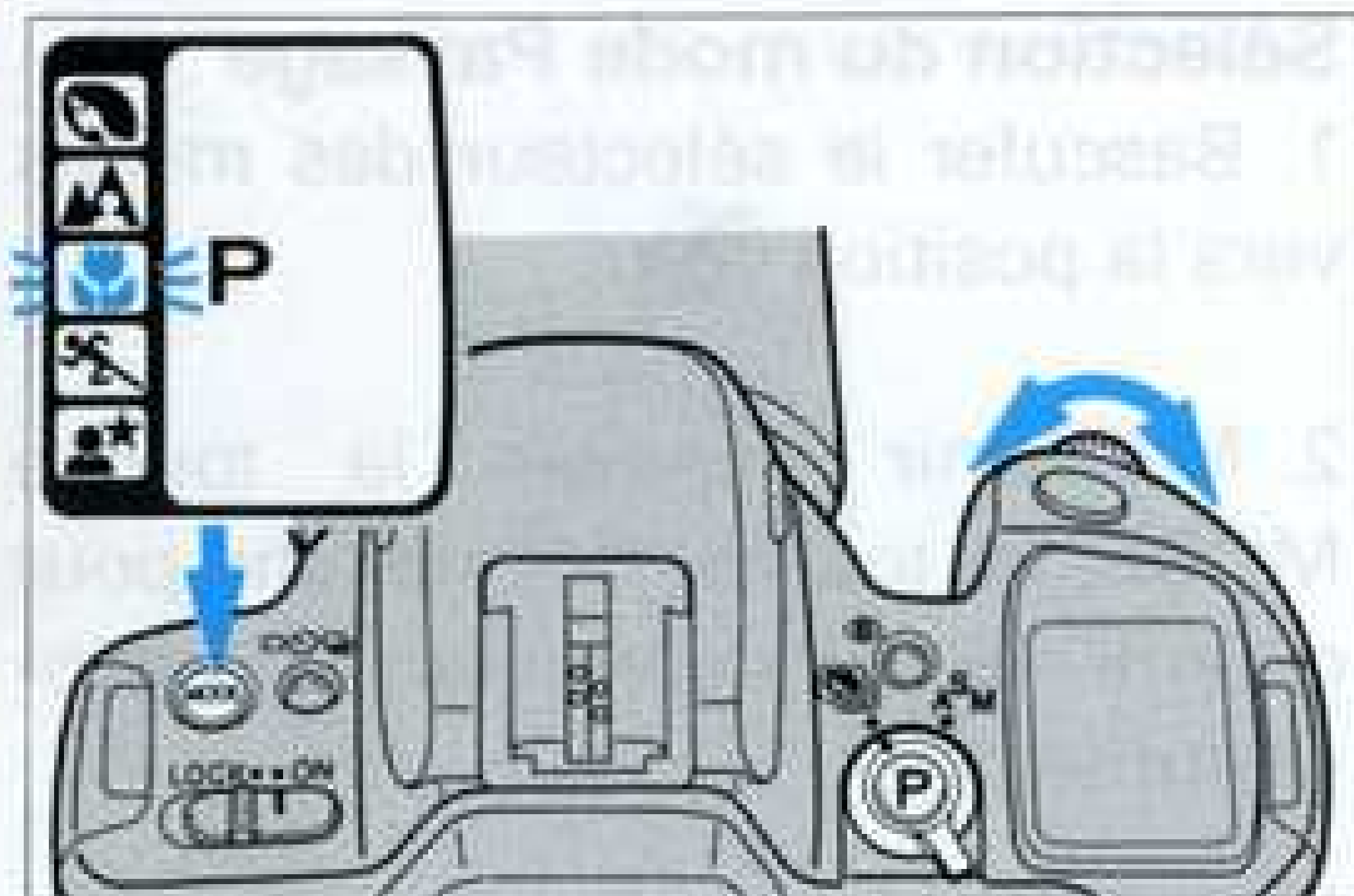

### Objectifs recommandés

Utiliser un objectif macro, ou un zoom avec fonction macro.

### Utilisation du flash

Ne pas utiliser le flash intégré si le sujet se trouve à moins d'un mètre de l'appareil. Il est préférable dans ce cas d'utiliser le flash macro 1200 AF-N ou le diffuseur macro CD-1000 disponible en accessoire.



Les scènes d'action ou de sport nécessitent généralement une vitesse d'obturation élevée pour figer le mouvement. Le mode Sport sélectionne automatiquement la vitesse d'obturation et commute l'appareil en mise au point continue.

### Sélection du mode Sport

1. Basculer le sélecteur des modes vers la position
2. Maintenir appuyée la touche MODE et tourner la molette pour obtenir le clignotement du pictogramme
3. Relâcher la touche MODE. L'appareil est prêt à photographier en mode Sport.

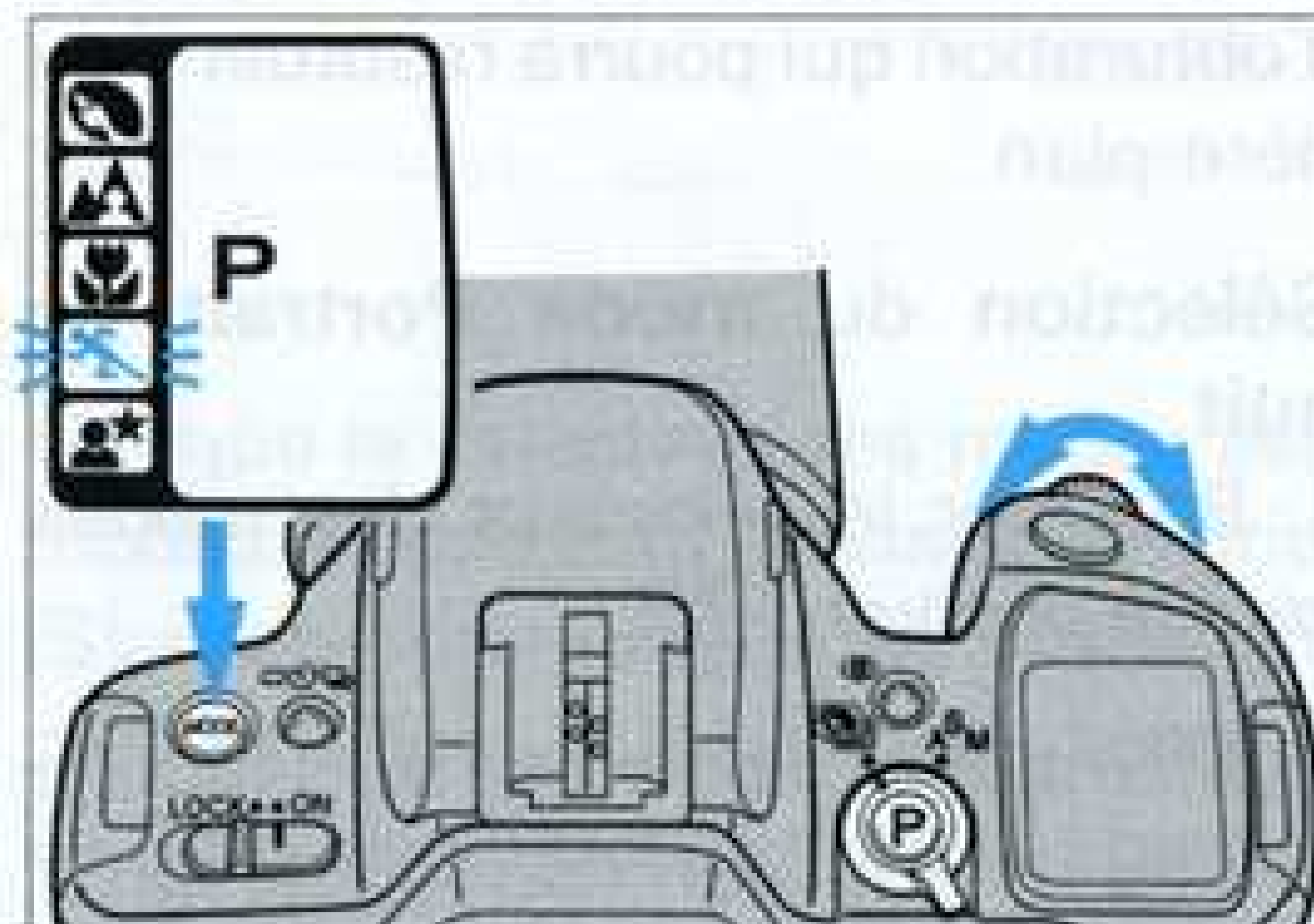

### Objectifs recommandés

Les objectifs à grande ouverture (c'est à dire de gros diamètre), sont les plus appropriés, car ils autorisent des vitesses d'obturation élevées.

### Utilisation du flash

Le flash peut être utilisé en faible lumière E condition que le sujet soit suffisamment proche.

### Autres suggestions

- Utiliser de préférence un film haute-sensibilité (400 ISO ou plus) qui autorise des vitesses d'obturation supérieures.



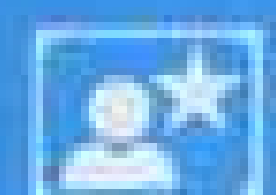

Si l'on désire photographier un ou plusieurs personnages en extérieur à la tombée de la nuit, ou encore lorsque l'arrière-plan comporte des éclairages nocturnes, le mode Portrait de nuit permet d'éclairer les personnages au flash, tout en faisant apparaître l'arrière-plan. L'appareil se charge automatiquement de sélectionner la vitesse d'obturation qui pourra restituer l'arrière-plan.

### Sélection du mode Portrait de nuit

1. Basculer le sélecteur des modes vers la position

2. Maintenir appuyée la touche MODE et tourner la molette pour obtenir le clignotement du pictogramme

3. Relâcher la touche MODE et sortir le flash. L'appareil est prêt à photographier en mode Portrait de nuit.

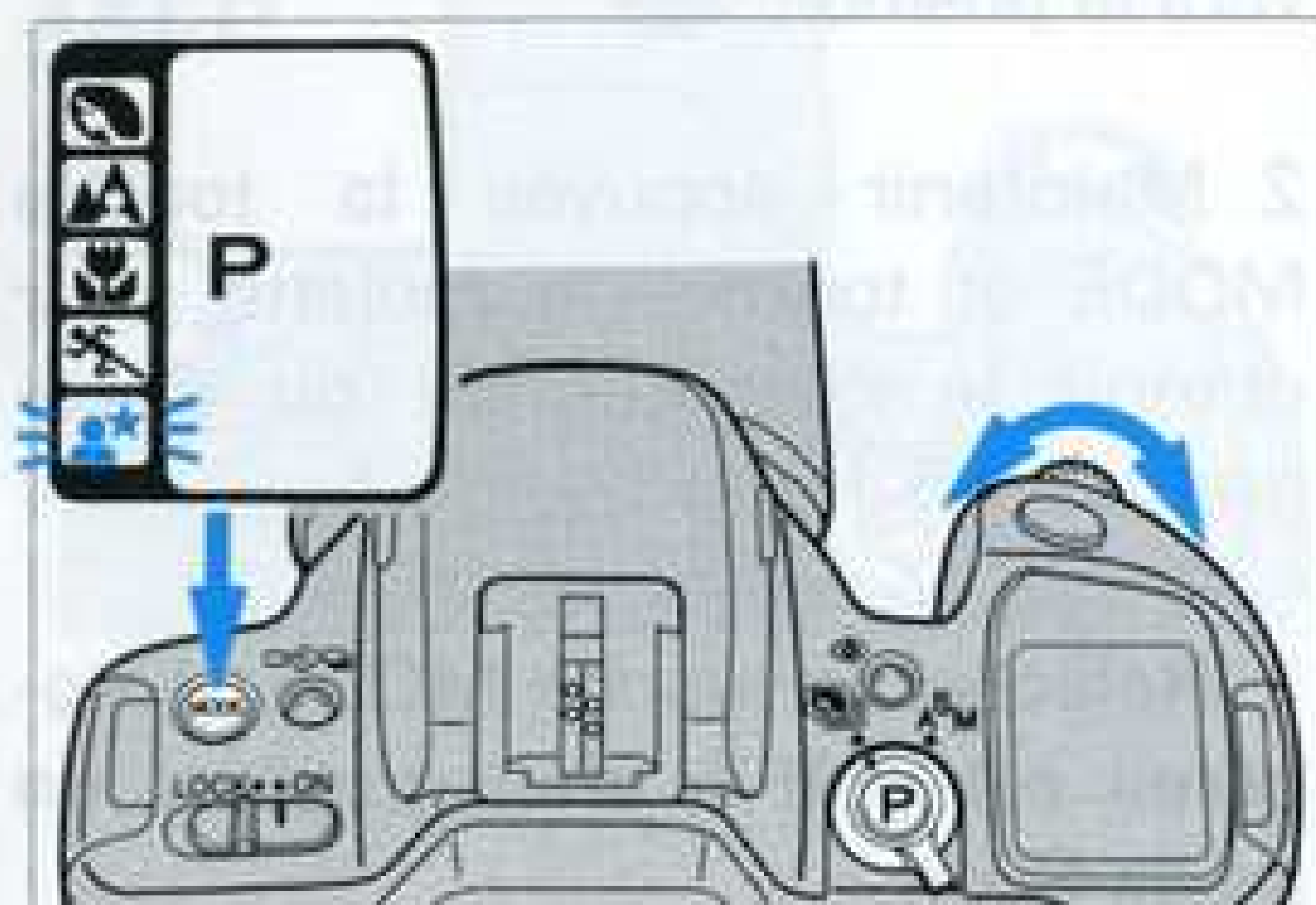

### Utilisation du flash

Si l'on utilise un flash accessoire, veiller à ce que celui-ci soit sous tension. Si l'on n'a pas de flash accessoire ne pas oublier de sortir le flash intégré de son logement.

### Autres suggestions

- Pour éviter que l'arrière-plan n'apparaisse flou à cause de la faible vitesse d'obturation, il est préférable d'utiliser un trépied.

## MODES D'EXPOSITION CLASSIQUES

Lorsque le sélecteur des modes est sur la position **ASM**, vous avez accès aux modes d'exposition classiques: priorité à l'ouverture (A), priorité à la vitesse (S), semi-automatique (M) et, bien sûr, programme (P). Alors que les programmes résultats automatiques sont plutôt destinés aux débutants ou à ceux qui veulent photographier sans se soucier de la technique, les modes A, S et M s'adressent plus directement aux spécialistes. Ceux-ci préféreront en effet parfois rester totalement maîtres des paramètres d'exposition (vitesse d'obturation et ouverture de diaphragme). Pour plus de détails sur le mode P, reportez-vous à la partie "Mode tout-auto", page 17.

### Valeurs d'ouverture recommandées



NOTA: la page 17 contient des suggestions de valeurs d'ouverture recommandées.







## MODE M: semi-automatique

Dans ce mode, vous avez une maîtrise totale des paramètres d'exposition. Vous choisissez vous-même la vitesse d'obturation et l'ouverture: l'appareil vous indiquera si vos réglages vont entraîner une surexposition, une sous-exposition ou une exposition correcte.

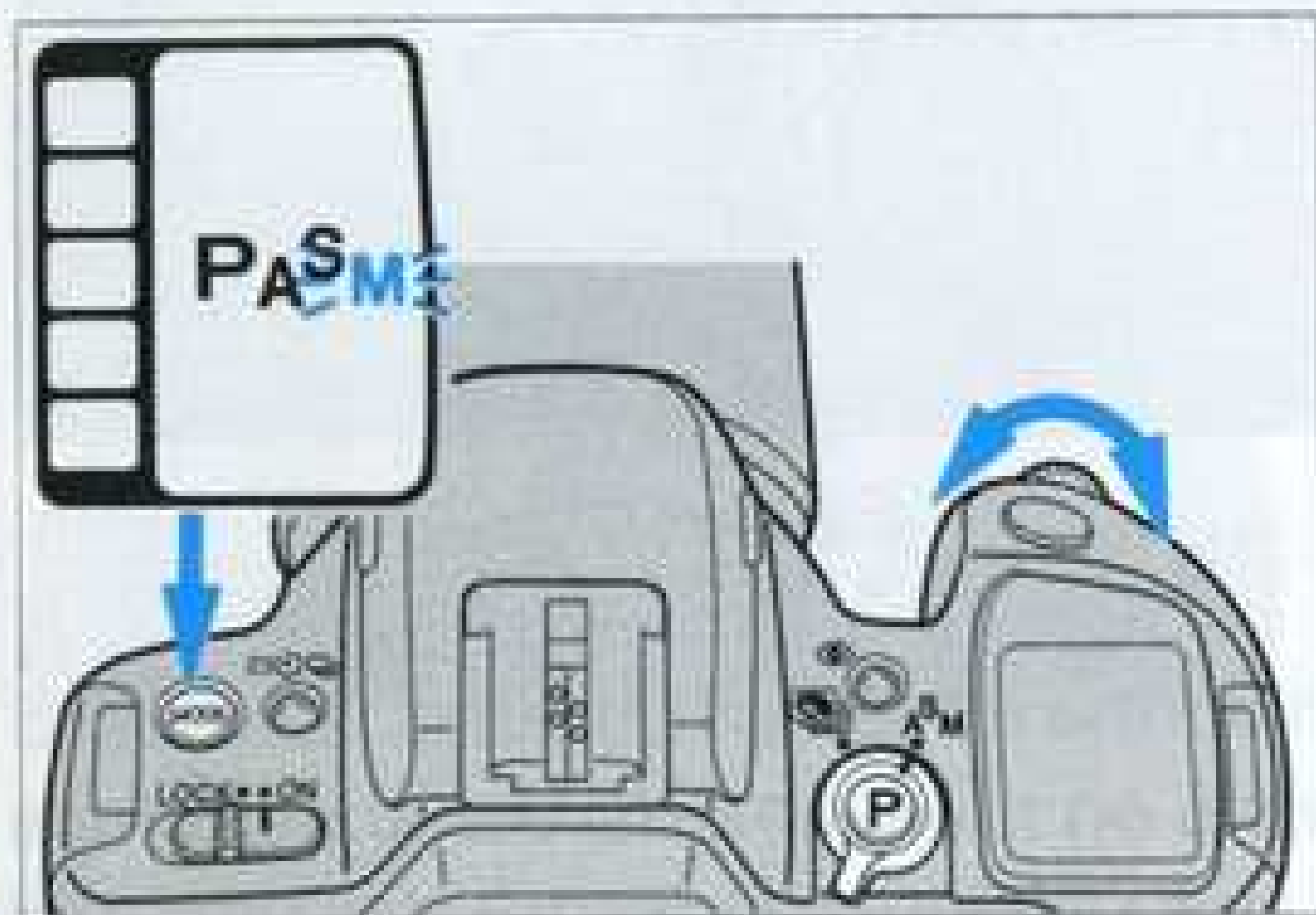

1. Basculer le sélecteur des modes vers la position **A<sup>S</sup>M**.

2. Maintenir appuyée la touche MODE et tourner la molette pour obtenir le clignotement du "M".

3. Relâcher la touche MODE puis tourner la molette pour afficher la vitesse désirée.

4. Maintenir appuyée la touche de sélection des ouvertures et tourner la molette pour afficher l'ouverture désirée.

5. Cadrer, faire la mise au point. Vérifier les indications d'exposition du viseur, et corriger éventuellement le couple vitesse/ouverture. Déclencher

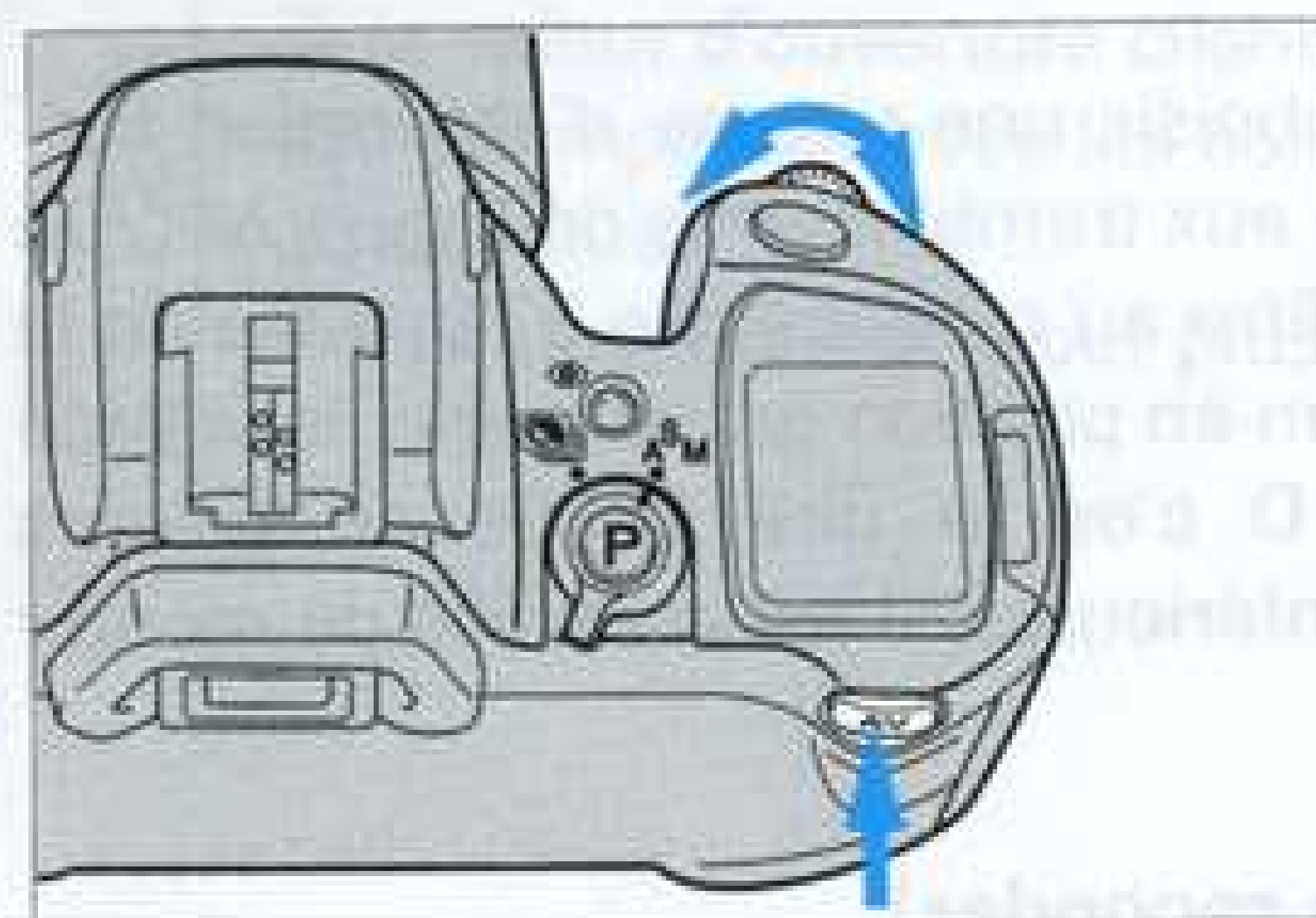

### INDICATIONS DANS LE VISEUR

2  
5  
0  
5.6

Exposition  
correcte

2  
5  
0  
5.6

Surexposition

2  
5  
0  
5.6

Sous-exposition

• Voir pages 59-60 pour plus de détails sur les affichages.

## CONTROLE DE L'EXPOSITION

L'exposition correspond à la quantité de lumière qui atteint le film au moment de la prise de vue. Elle est fonction de l'intensité de lumière qui éclaire le sujet, mais également de la vitesse d'obturation et de l'ouverture de diaphragme.

En ajustant ces deux paramètres en mode M, on peut ainsi volontairement obtenir une image surexposée (plus claire) ou sous-exposée (plus sombre).



Surexposition



Sous-exposition



Exposition correcte



Lorsque vous sélectionnez la pose B ("Bulb"), l'obturateur reste ouvert tant que vous maintenez la pression sur le déclencheur.

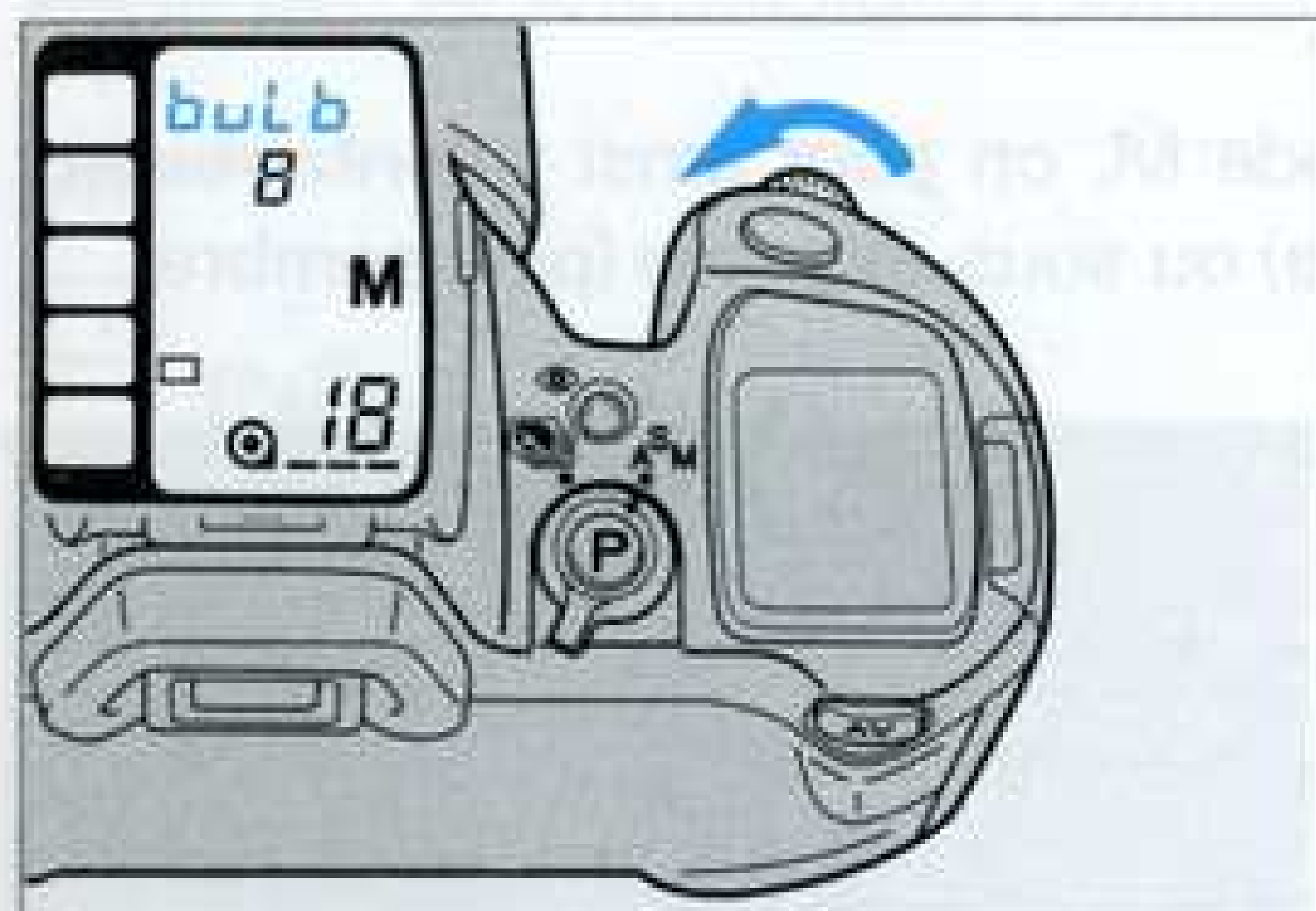

1. Monter l'appareil sur un trépied.
2. Passer en mode M et tourner la molette vers la gauche pour afficher l'indication "bulb".

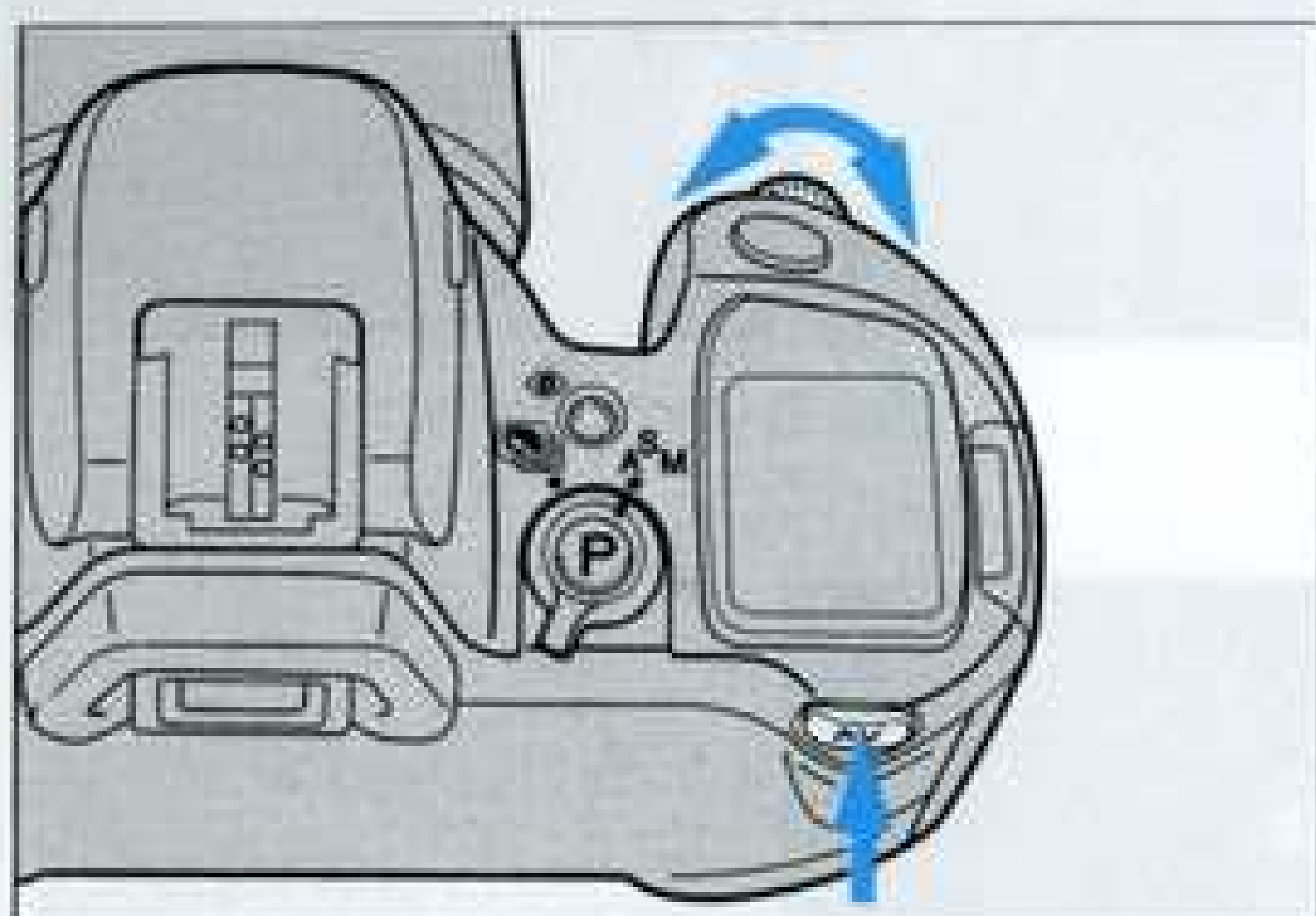

3. Maintenir appuyée la touche de sélection des ouvertures et tourner la molette pour afficher l'ouverture désirée.

4. Cadrer et faire la mise au point.

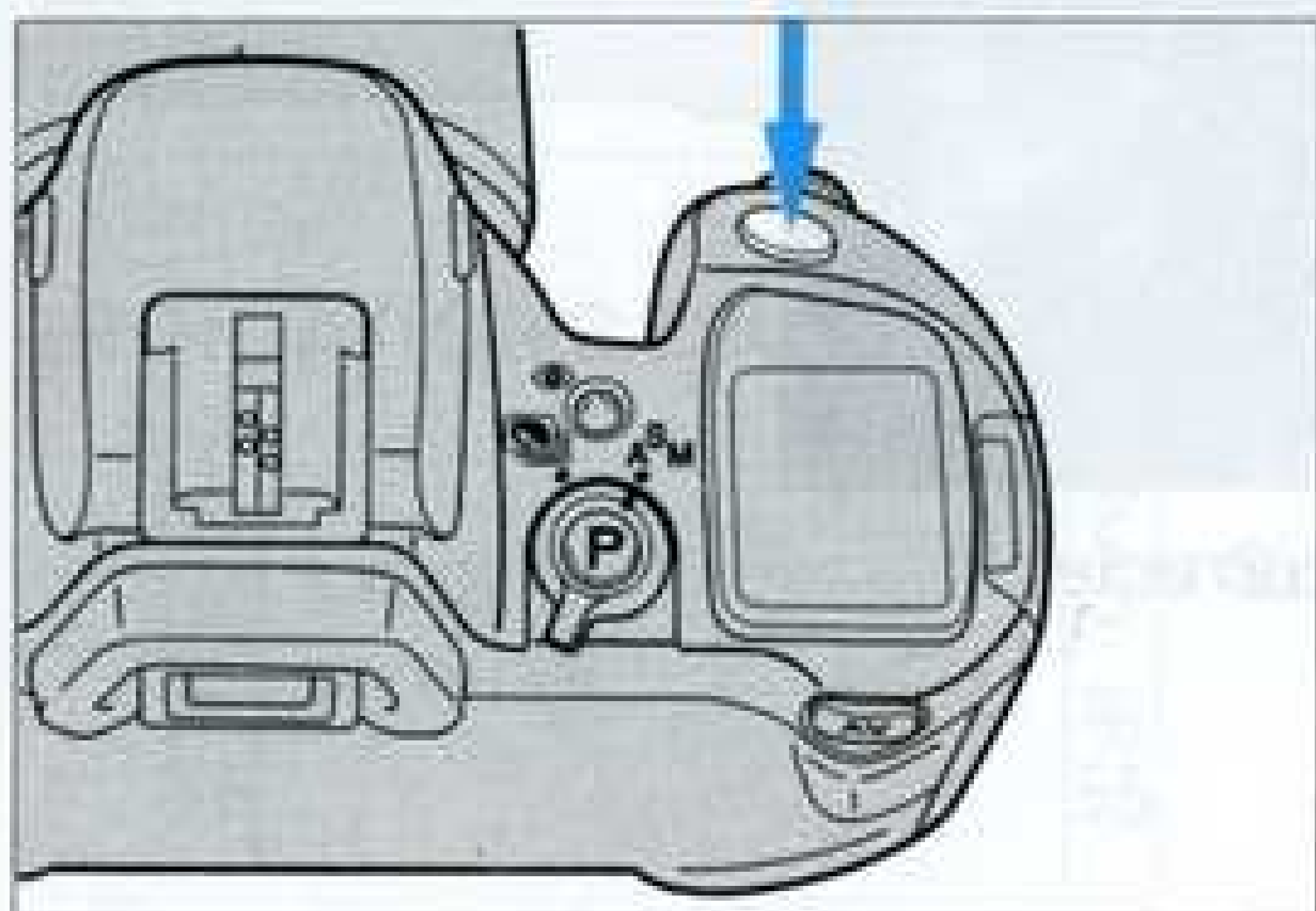

5. Déclencher et maintenir le déclencheur enfoncé.
6. Relâcher le déclencheur après décompte du temps de pose désiré.





Alors qu'en mode P, le flash se déclenche automatiquement lorsque les conditions de lumière l'imposent, il se déclenche à chaque photo en mode A, S ou M; pour cela, il est bien entendu nécessaire qu'il soit sorti de son logement (flash intégré) ou sous tension (flash accessoire). En sortant le flash lorsque nécessaire, vous gardez ainsi une maîtrise totale du déclenchement de l'éclair. Le système de mesure TTL gère avec précision la puissance de l'éclair pour vous assurer une bonne exposition au flash. On notera que dans tous les cas, la vitesse d'obturation maximum sera limitée à la vitesse de synchro de 1/90s.

MODE	VITESSES D'OBTURATION POSSIBLES
A	1/90s (réglée automatiquement)
S	1/90s - 1/60s (réglée automatiquement)
M	1/90s - 30s. + pose B (sélectionnée manuellement)

# INFORMATIONS SUR LA MISE AU POINT

## TEMOINS DE MISE AU POINT

Lorsque vous appuyez à mi-course sur le déclencheur, l'appareil fait la mise au point. L'un des témoins suivants s'affiche alors dans le viseur. Par sécurité, il est impossible de déclencher tant que le sujet n'est pas net. Si vous débrayez l'autofocus pour faire manuellement la mise au point, seul le premier des signaux suivants pourra apparaître. Vous pourrez déclencher même si le sujet n'est pas net dans le viseur.

	Mise au point verrouillée OK
	Mise au point non effectuée (déclenchement impossible)*
	Mise au point en continu OK
	En cours de mise au point continue (déclenchement impossible)

\*Pour certains sujets décrits à la page suivante, la mise au point automatique peut se révéler impossible. De même, l'autofocus ne peut obtenir le point si le sujet est trop proche.

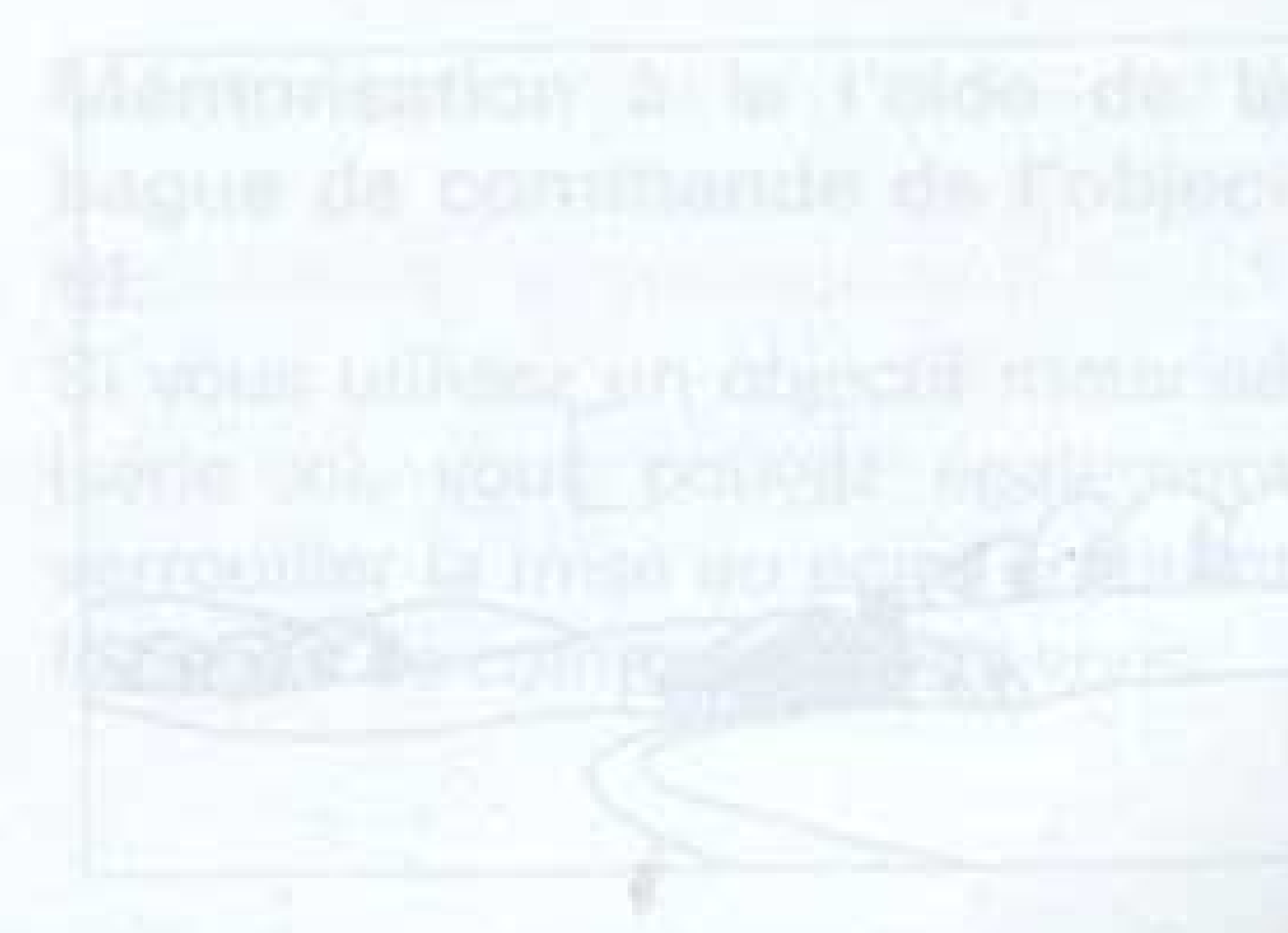
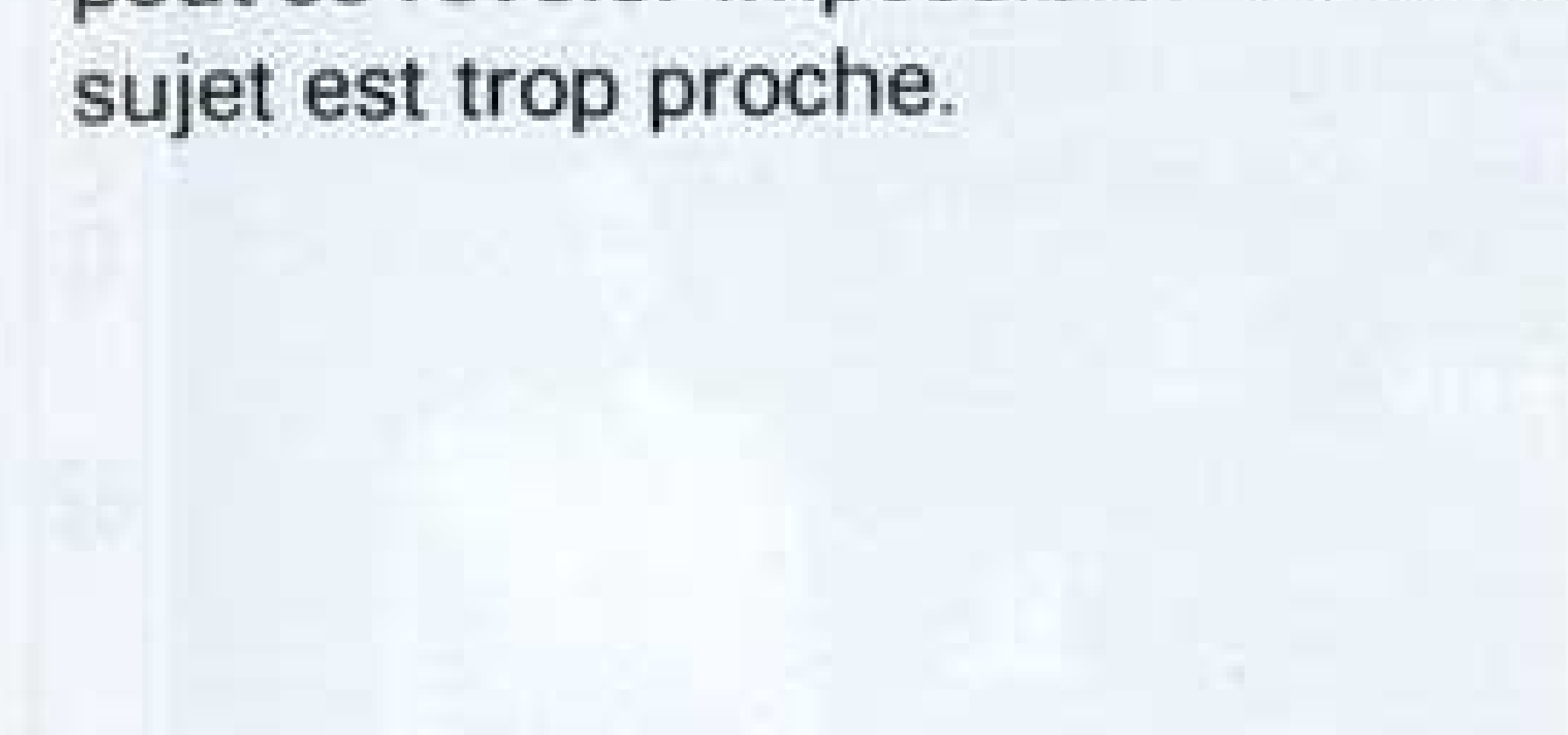



## SITUATIONS DE MISE AU POINT PARTICULIERES

Dans les cas décrits ci-dessous, la mise au point peut se révéler difficile, voire impossible: il peut alors être nécessaire de passer en mise au point manuelle (voir page 40).



Si deux sujets situés à des distances différentes sont tous les deux situés dans la plage de référence de l'auto-focus.

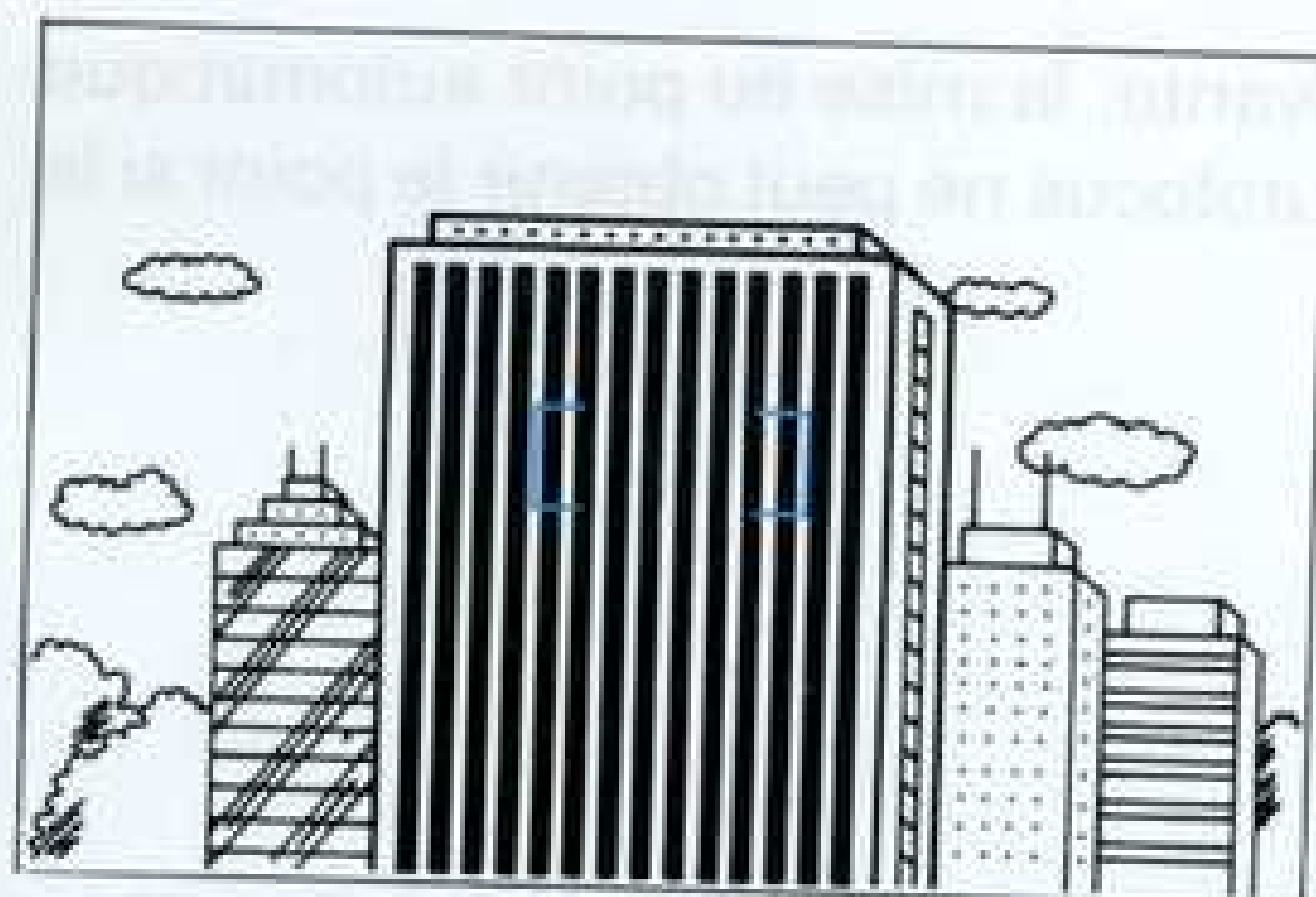

Si un sujet composé d'une série de lignes alternativement claires et sombres remplit complètement la plage de référence AF.

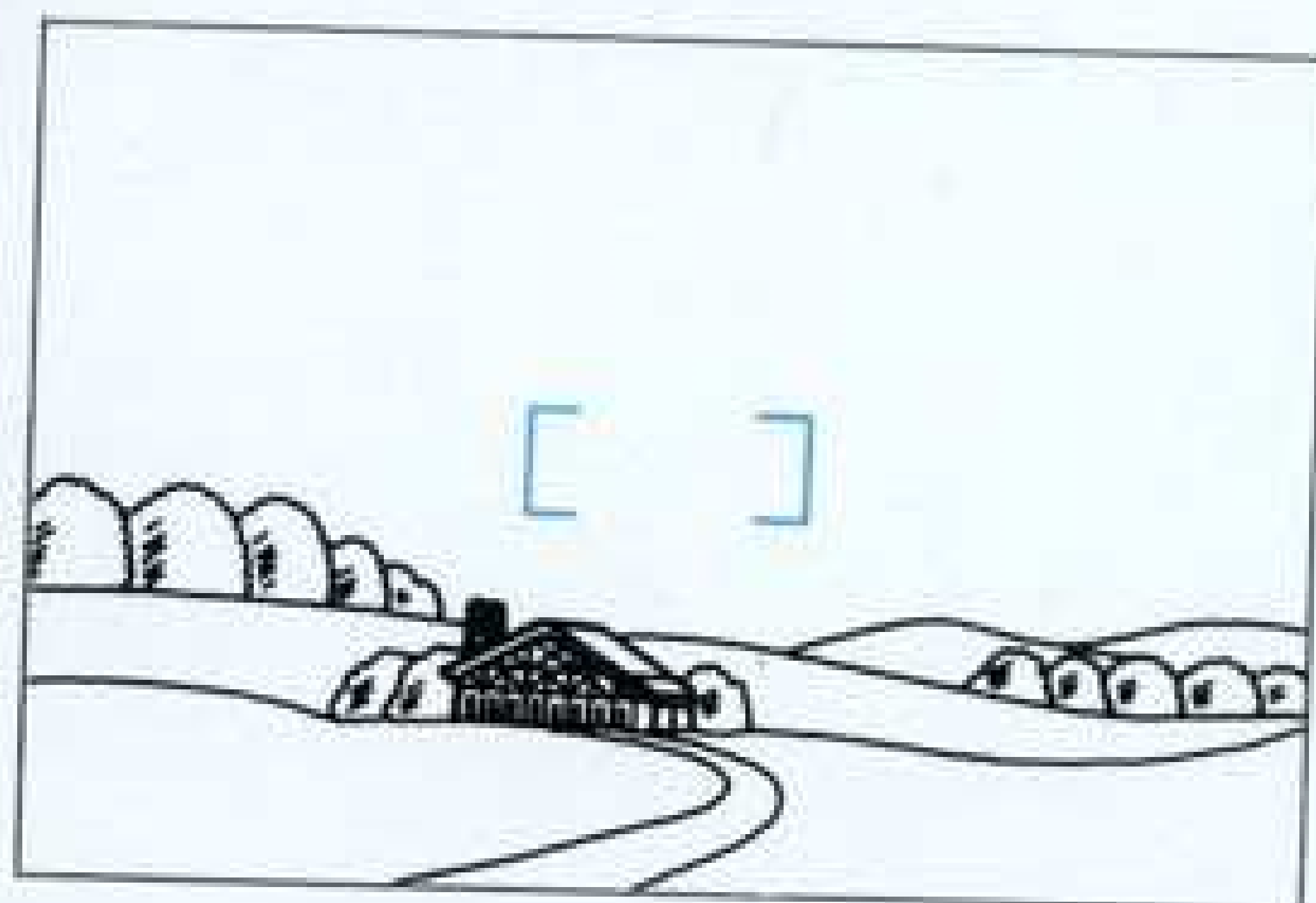

Pour les sujets très lumineux ou faiblement contrastés

## MEMORISATION DE LA MISE AU POINT

Si vous choisissez un cadrage dans lequel votre sujet principal ne tombe pas dans la plage de référence AF, vous devrez mémoriser la mise au point sur ce sujet, puis recomposer l'image comme souhaité.



1. Placer le sujet au centre de la plage de référence AF.

2. Appuyer à mi-course sur le déclencheur.

3. Attendre l'apparition du témoin ● dans le viseur.



4. Recomposer l'image en gardant le déclencheur appuyé à mi-course. Appuyer à fond sur le déclencheur pour prendre la photo.

● La mémorisation de mise au point ne fonctionnera pas si le sujet est en mouvement.

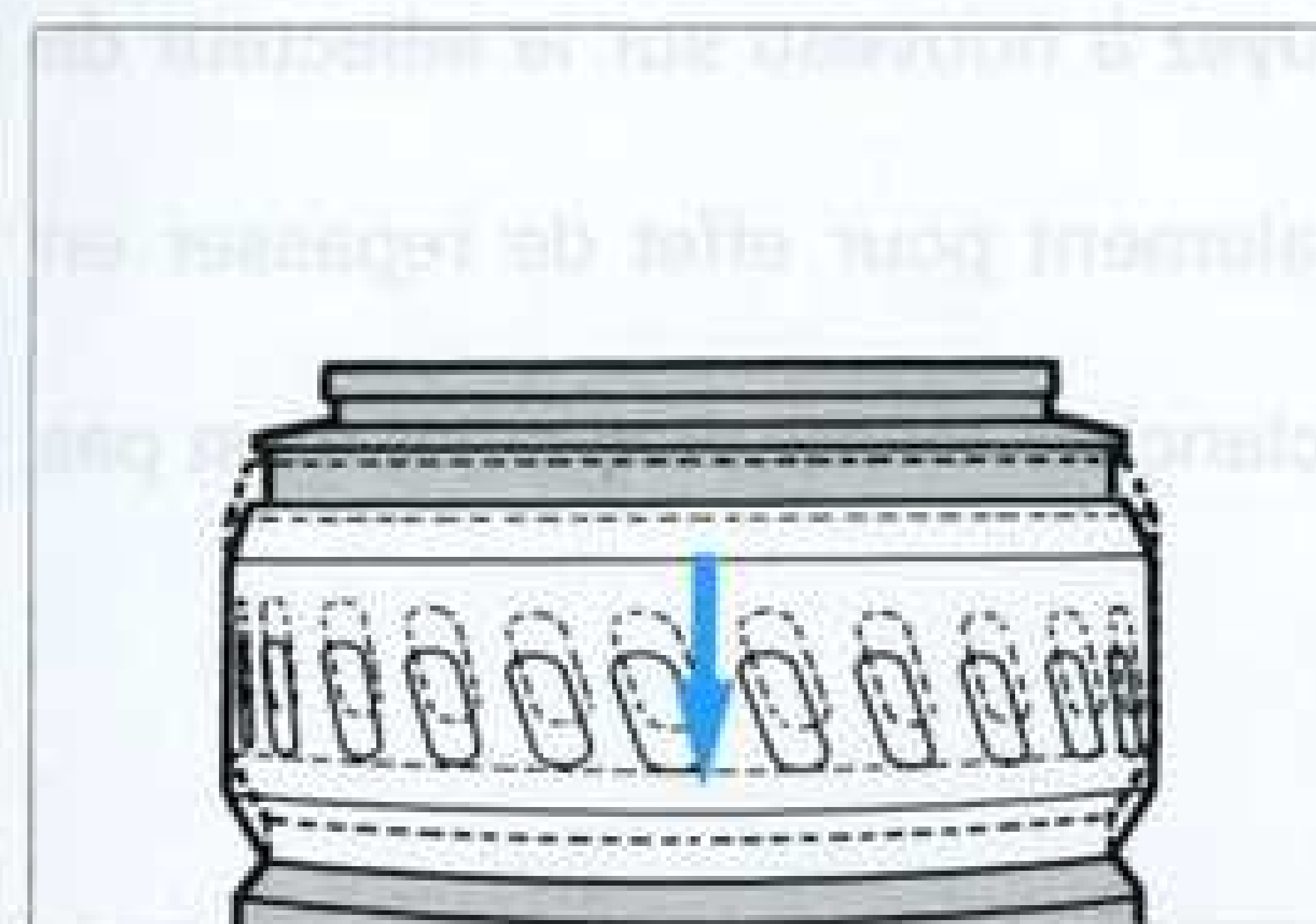

**Mémorisation à l'aide de la bague de commande de l'objectif:**

Si vous utilisez un objectif motorisé (série xi), vous pouvez également verrouiller la mise au point en tirant la bague de commande vers vous.

## MISE AU POINT MANUELLE

Pour faire manuellement la mise au point:

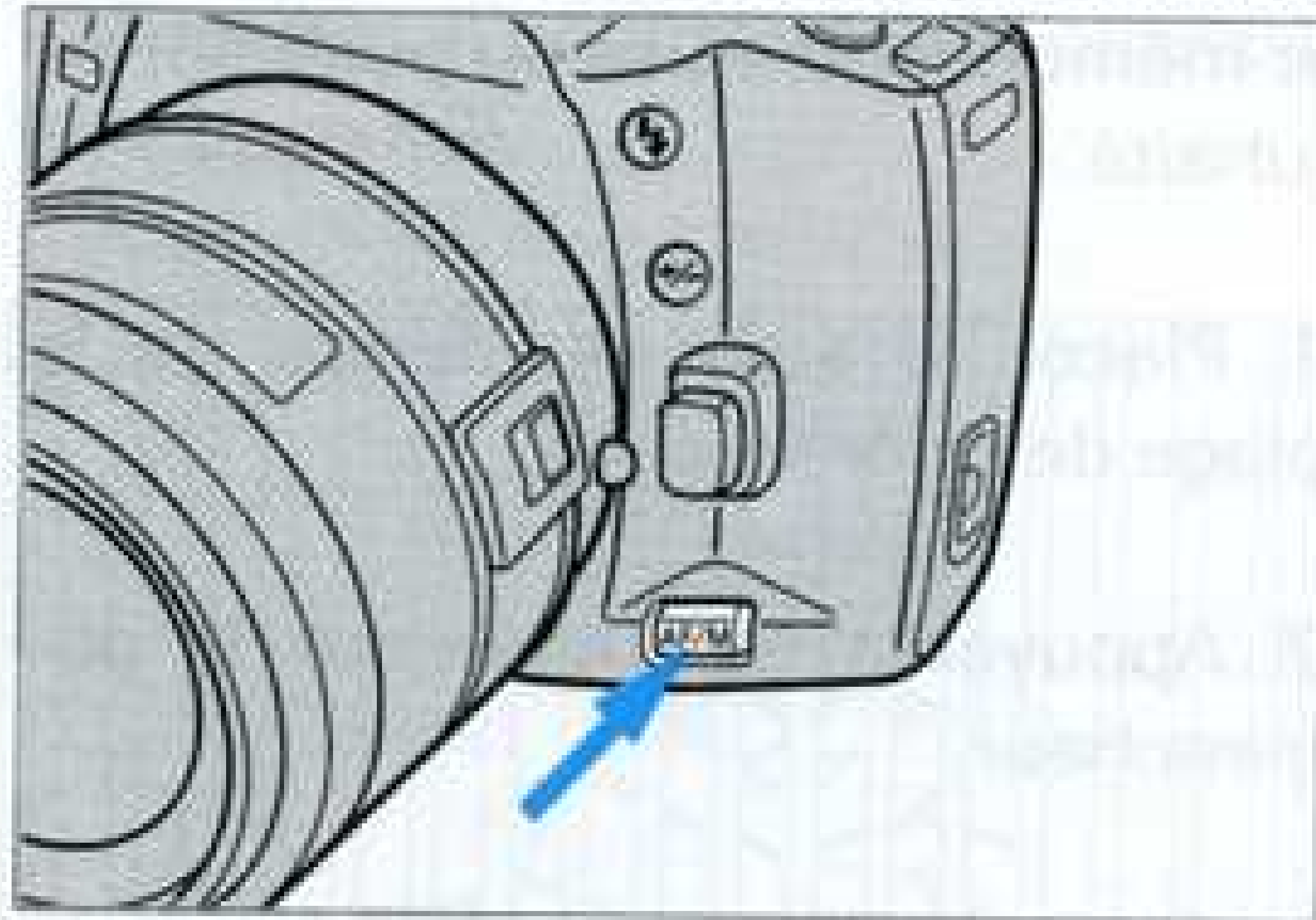

1. Appuyer le sélecteur de mode de mise au point.

- L'indication "M. FOCUS" apparaît alors sur l'écran d'affichage.

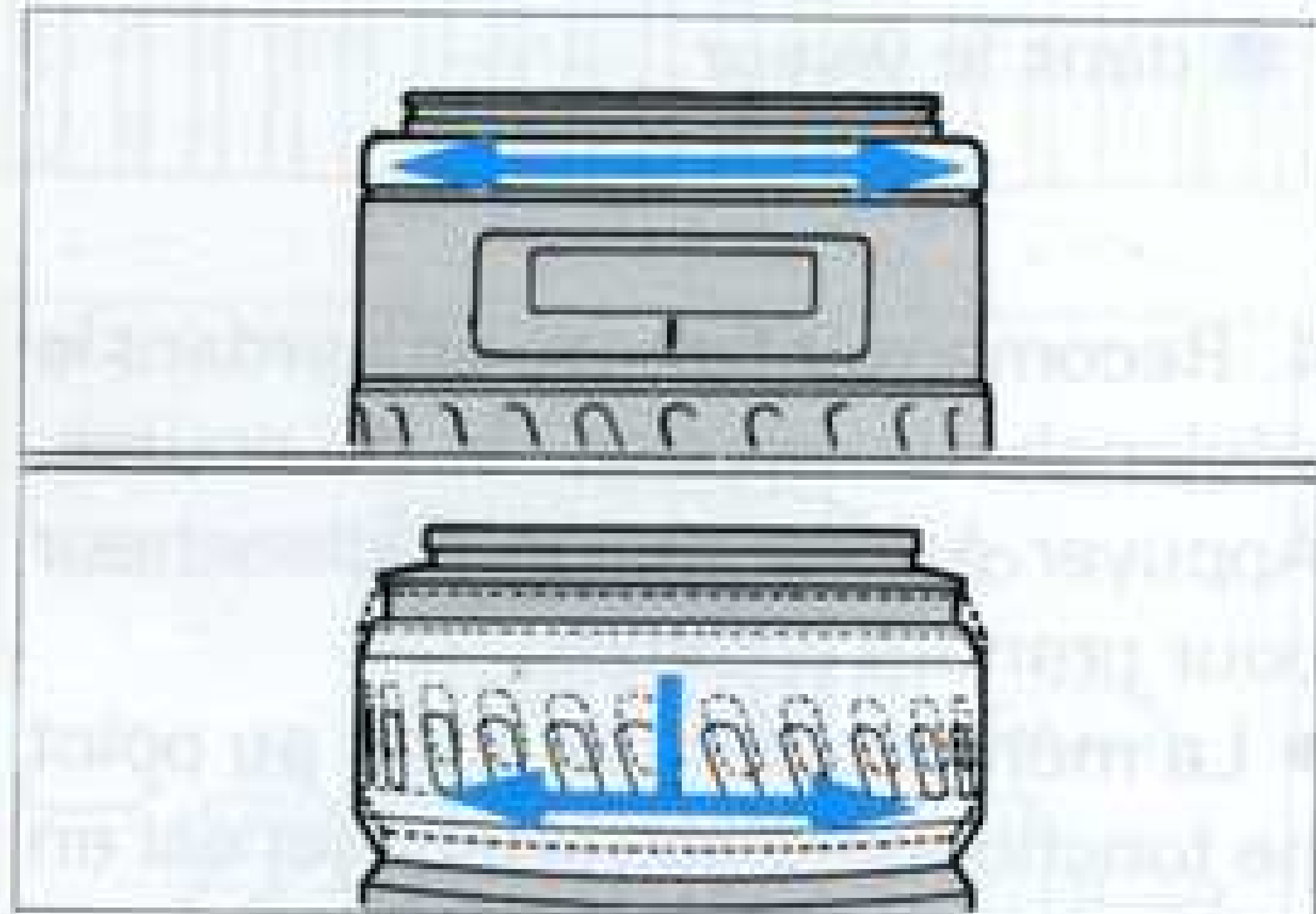

2. Si vous utilisez un objectif AF, tournez la bague de mise au point jusqu'à ce que le sujet soit net dans le viseur. Avec un objectif série xi, tourner la bague de commande après l'avoir tirée vers l'arrière.

- Lorsque vous avez obtenu la netteté sur votre sujet, le témoin de mise au point s'allume dans le viseur.
- Pour repasser en mode autofocus, appuyez à nouveau sur le sélecteur de mode de mise au point.
- Une pression sur la touche P aura également pour effet de repasser en autofocus.
- En mise au point manuelle, on peut déclencher même si le sujet n'est pas net.

## ILLUMINATEUR D'ASSISTANCE AF

Lorsque le flash intégré est sorti et que la luminosité est insuffisante pour que l'appareil parvienne à faire la mise au point, il délivre des salves d'éclairs lorsqu'on appuie à mi-course sur le déclencheur. Cet éclairage d'appoint fournit au système l'assistance lui permettant de faire le point même dans l'obscurité complète.

Pour annuler l'illuminateur AF:

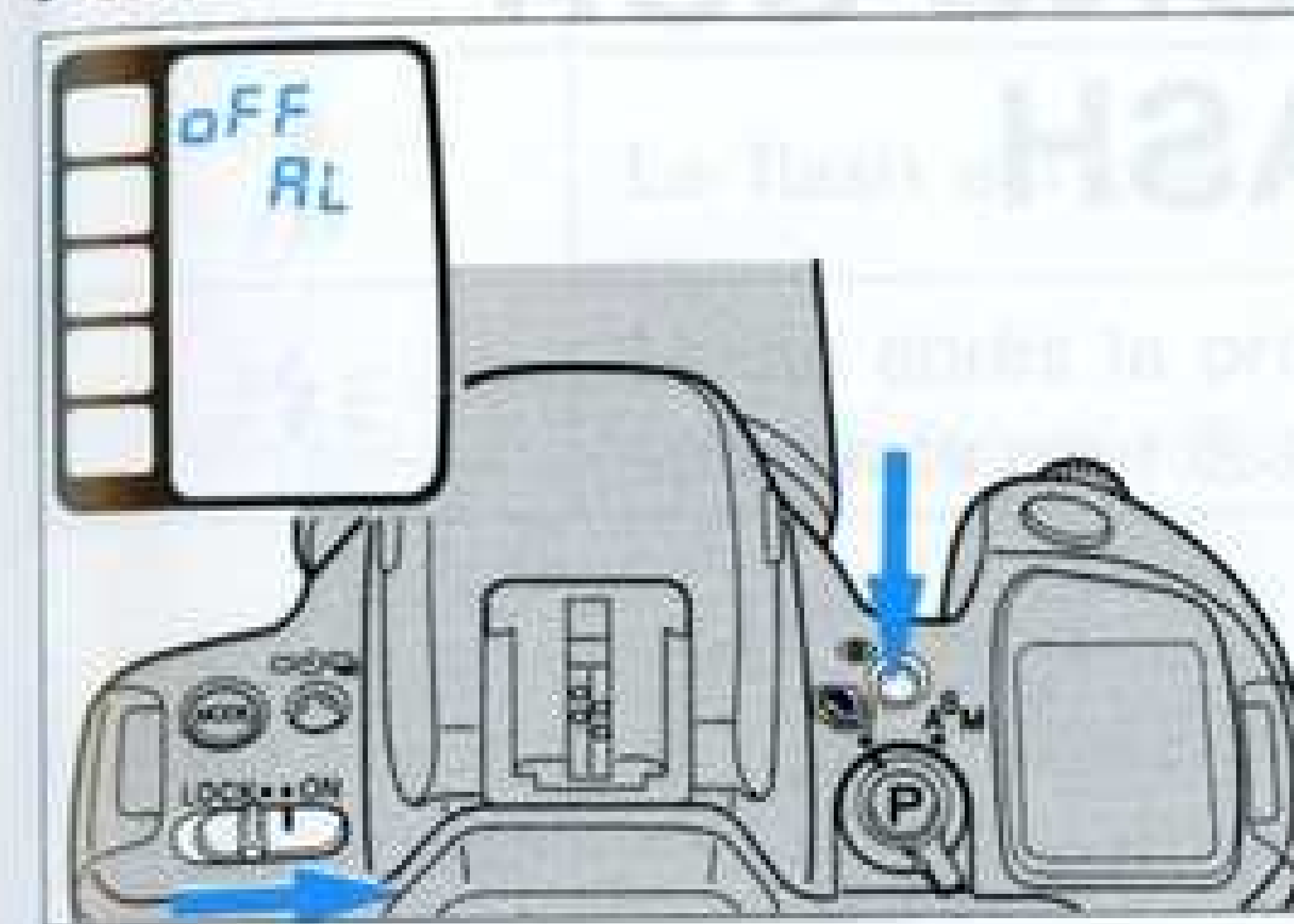

Maintenir appuyée la touche mode flash pendant que l'on fait passer l'interrupteur principal de la position LOCK sur la position ON. L'indication "OFF AL" apparaît alors sur l'écran d'affichage. Pour remettre en fonction l'illuminateur, répéter l'opération ci-dessus. L'indication "ON AL" apparaîtra alors sur l'écran.

- La portée de l'illuminateur est d'environ 5 mètres.







## INFORMATIONS SUR LE FLASH



## TEMOINS DE FONCTIONNEMENT

Les témoins de fonctionnement du flash décrits ci-dessous s'allument dans le viseur quel que soit le mode d'exposition utilisé.

	Les conditions de lumière exigent l'emploi du flash. Sortir le flash intégré ou monter un flash sur la griffe.
	Le flash est en cours de recyclage.
	Le flash est prêt. L'éclair partira lors du déclenchement
	(Juste après la prise de vue) La puissance du flash a été suffisante pour assurer une exposition correcte.

## FLASH INTEGRE

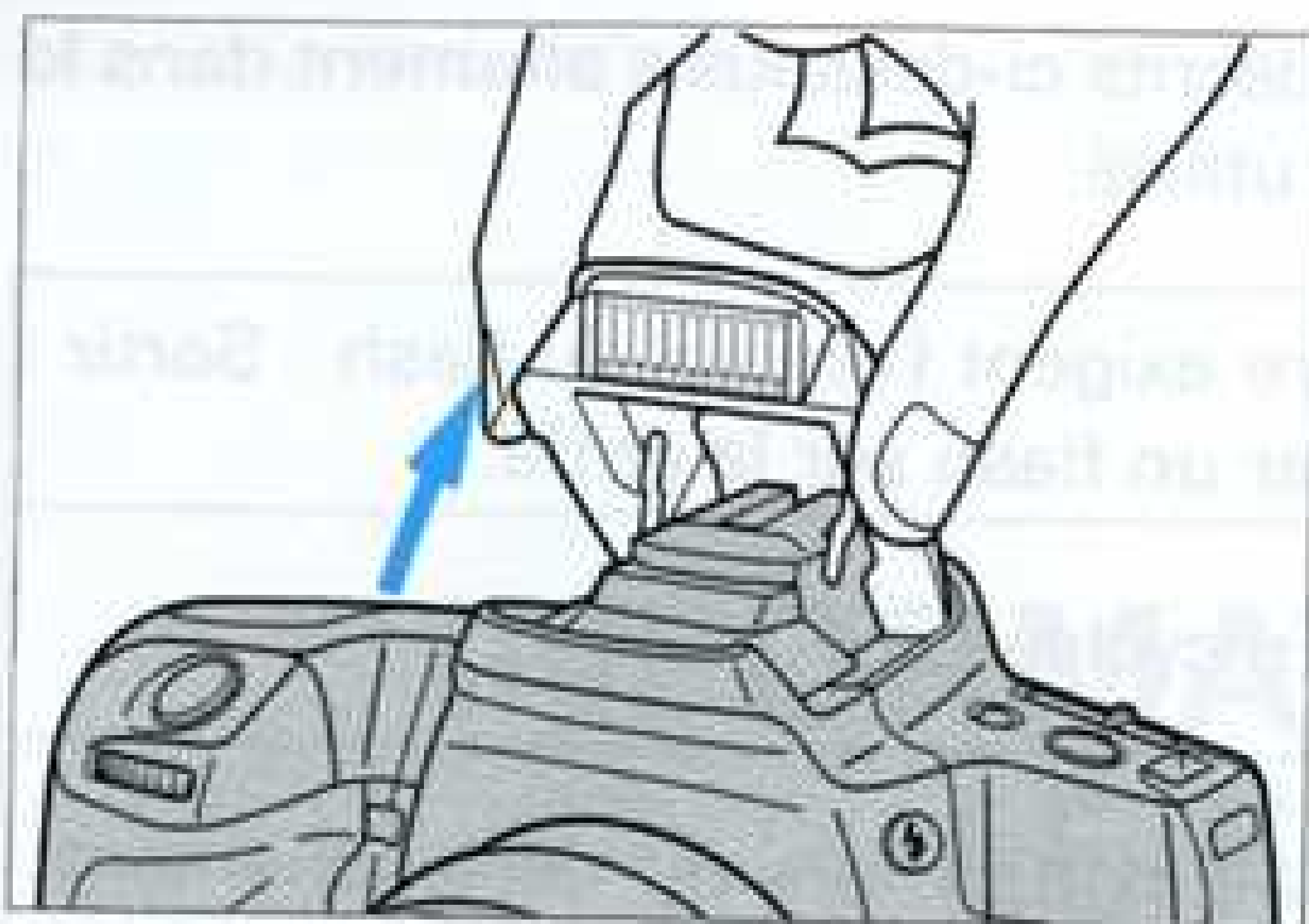

La couverture du flash intégré convient à tous les objectifs de focale supérieure à 28mm. La puissance de l'éclair est contrôlée automatiquement par le système de mesure TTL de l'appareil. Pour sortir le flash intégré de son logement, il suffit de le tirer vers le haut; pour le mettre hors fonction, le repousser à l'intérieur.

- Avec une focale d'objectif inférieure à 28mm, les coins de l'image seront sombres.
- Ne pas photographier à moins d'un mètre avec le flash intégré.
- Enlever le parasoleil de l'objectif avant d'utiliser le flash intégré.

### ATTENTION

- La partie inférieure de l'image risque également d'être sombre lors de l'utilisation conjointe du flash intégré avec les zooms suivants:

AF 28-70/2,8

AF 28-85/3,5-4,5

AF 28-135/4-4,5

AF xi 35-200/4,5-5,6

- Le flash intégré ne peut être utilisé avec les AF 300mm et 600mm APO.

## PORTEE DE L'ECLAIR

- La portée de l'éclair dépend de la sensibilité du film et de l'ouverture utilisée. S'assurer que le sujet est bien situé dans la plage de distance indiquée dans le tableau.

OUVERTURE	Film 100 ISO	ISO 400
f/2,8	1m - 4m	1m - 8m
f/4	1m - 3m	1m - 6m
f/5,6	1m - 2m	1m - 4m



## SYSTEME ANTI-YEUX ROUGES

Dans les photos de personnages, il arrive parfois que les yeux du sujet comportent une lueur rouge. Ceci est causé par la réflexion de l'éclair au fond de l'oeil. Cet appareil dispose d'un système de pré-éclairs destiné à réduire ce phénomène désagréable. En mode anti-yeux rouges, lorsque vous appuyez sur le déclencheur pour prendre la photo, l'appareil délivre une série d'éclairs avant l'éclair principal. Ceci a pour effet de contracter les pupilles du sujet, et donc de diminuer la quantité de lumière réfléchiée par le fond de l'oeil.

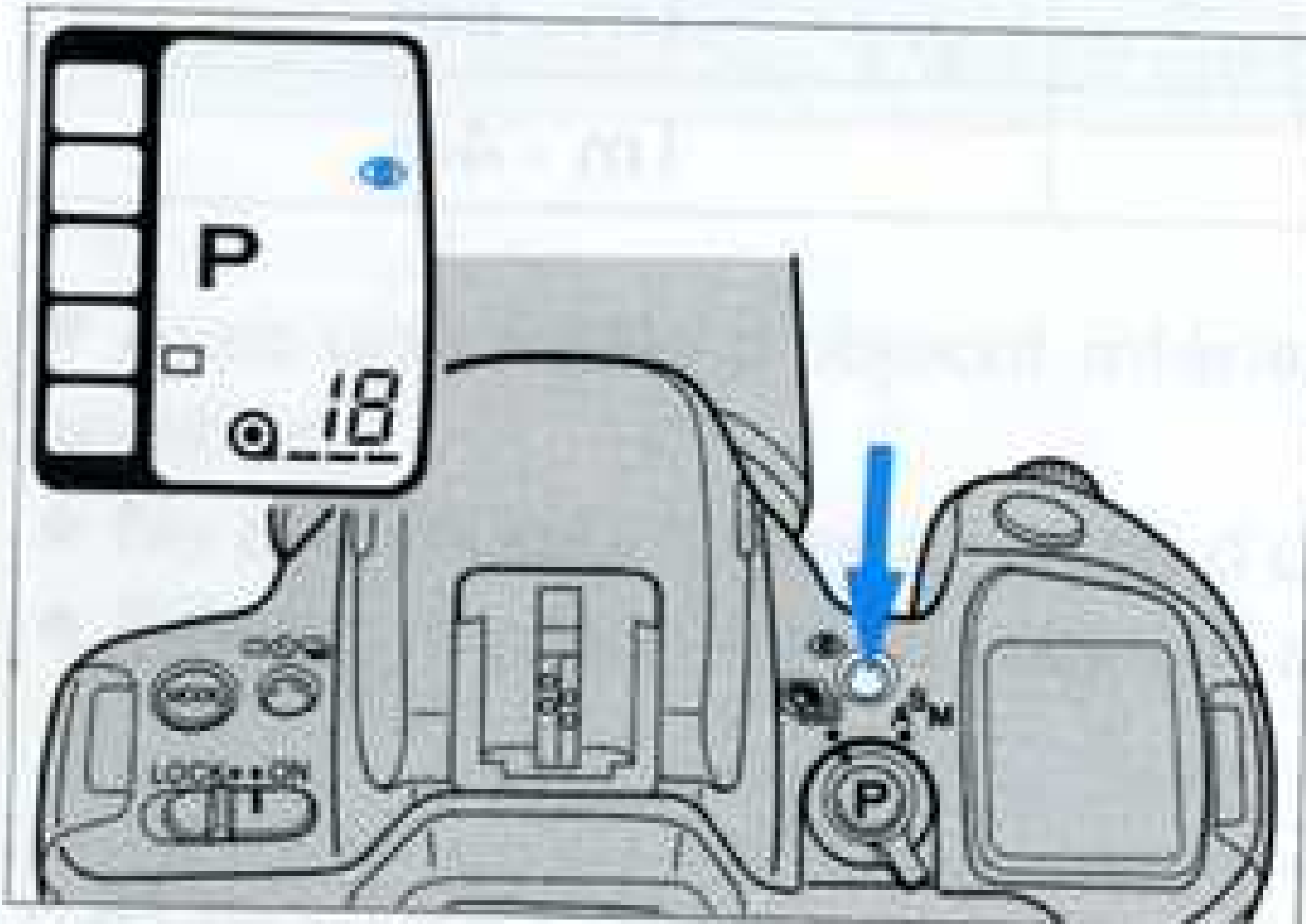

### Pour passer en mode anti-yeux rouges

Appuyer sur la touche mode flash

- L'indication  apparaît sur l'écran d'affichage.

- Avant de photographier en mode pré-éclairs, il est conseillé de prévenir le sujet photographié que le flash va se déclencher avant la photo, afin qu'il ne soit pas surpris par la série d'éclairs.

Pour annuler ce mode, appuyer à nouveau sur la touche mode flash.

## FILL-FLASH MANUEL EN MODE P

Même en plein soleil, il peut être utile de déclencher le flash de manière à diminuer les ombres présentes sur le sujet. C'est ce que l'on appelle le "fill-flash".

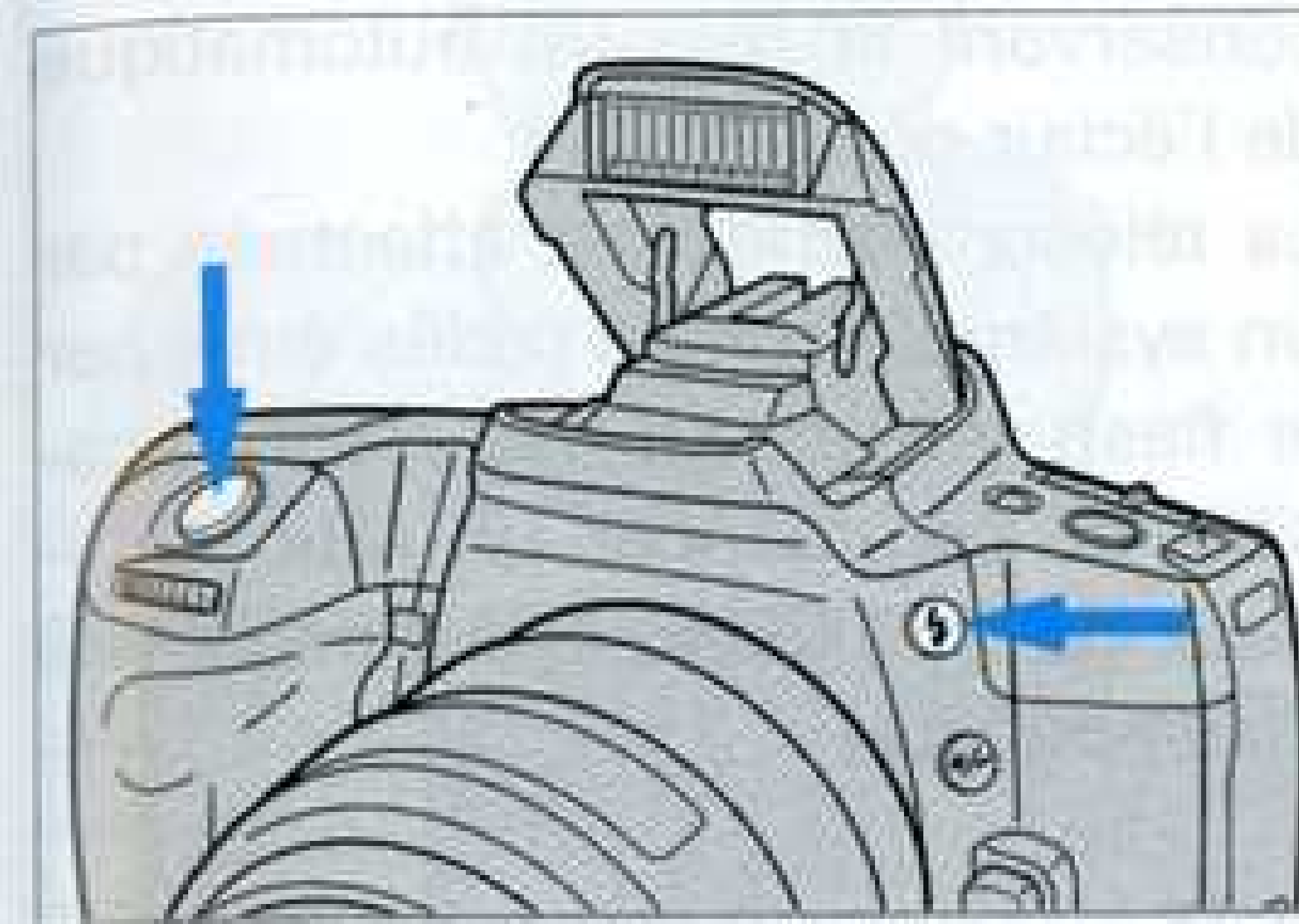

### Déclenchement de l'éclair en fill-flash

Maintenir appuyée la touche de commande du flash pendant le déclenchement.

## COMMANDE A DISTANCE D'UN FLASH SANS CORDON



Flash sur l'appareil



Flash à distance



Flash à distance avec ratio

Avec certains flashes Minolta, l'appareil offre l'avantage de pouvoir commander un (ou plusieurs) flash à distance, sans cordon, tout en conservant la mesure automatique de l'éclair par le boîtier.

La télécommande est effectuée par un système d'éclairs codés émis par le flash intégré. Il est même possible de commander un ratio lumineux de 2/3 (flash à distance) 1/3 (flash intégré).

**NOTA:** Il est préférable de limiter le niveau de lumière ambiante, pour que le signal de commande puisse être parfaitement détecté.

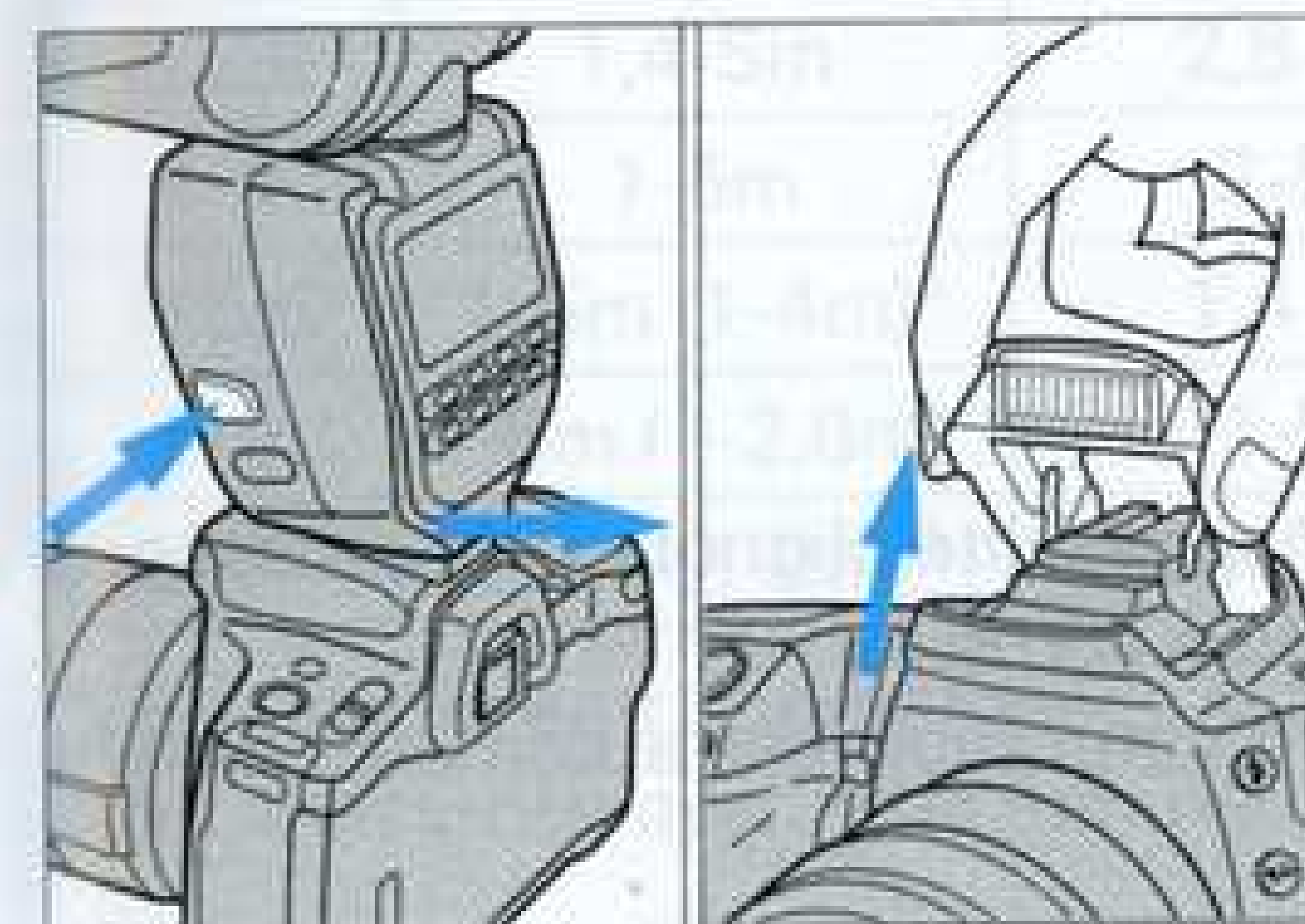
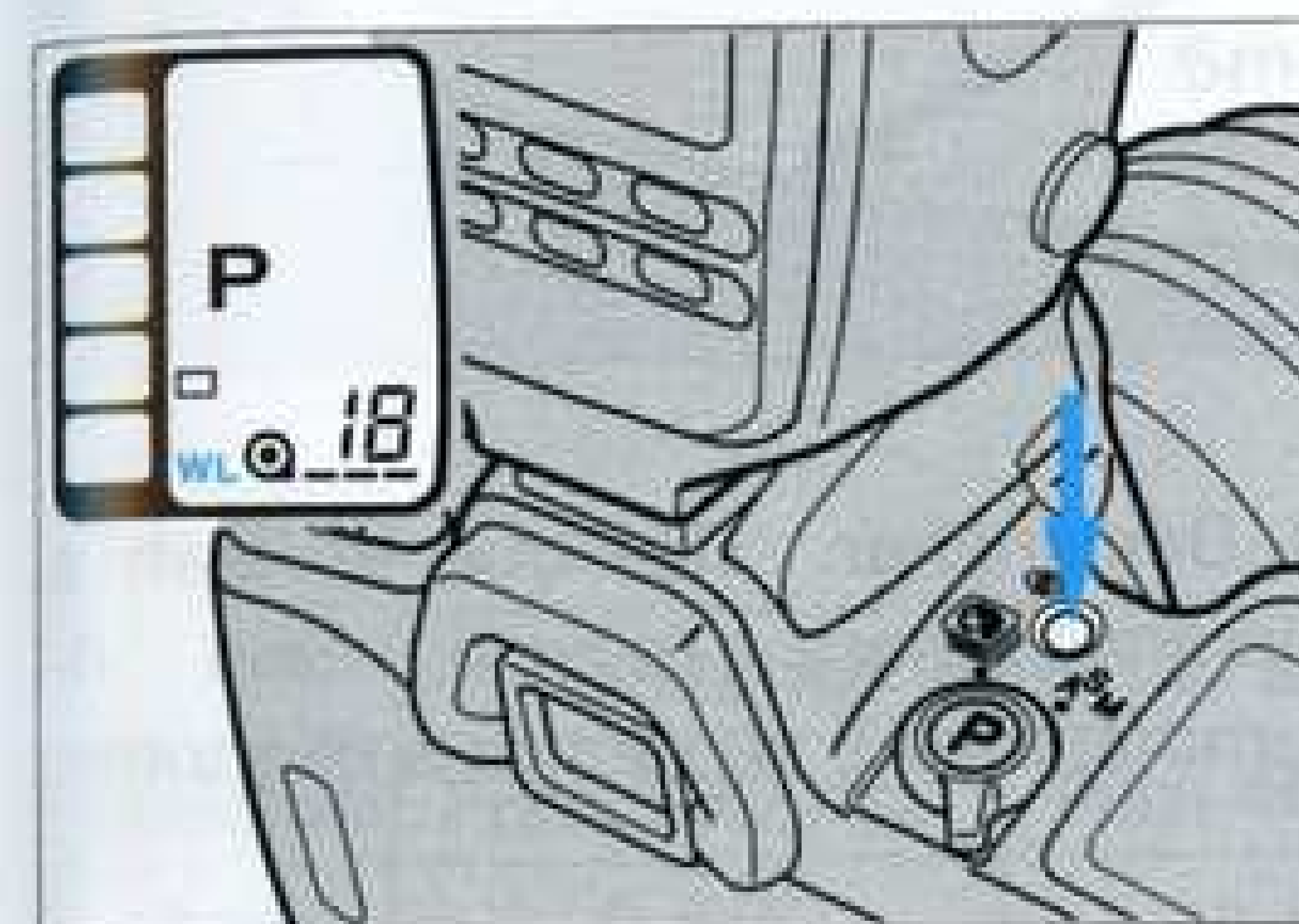
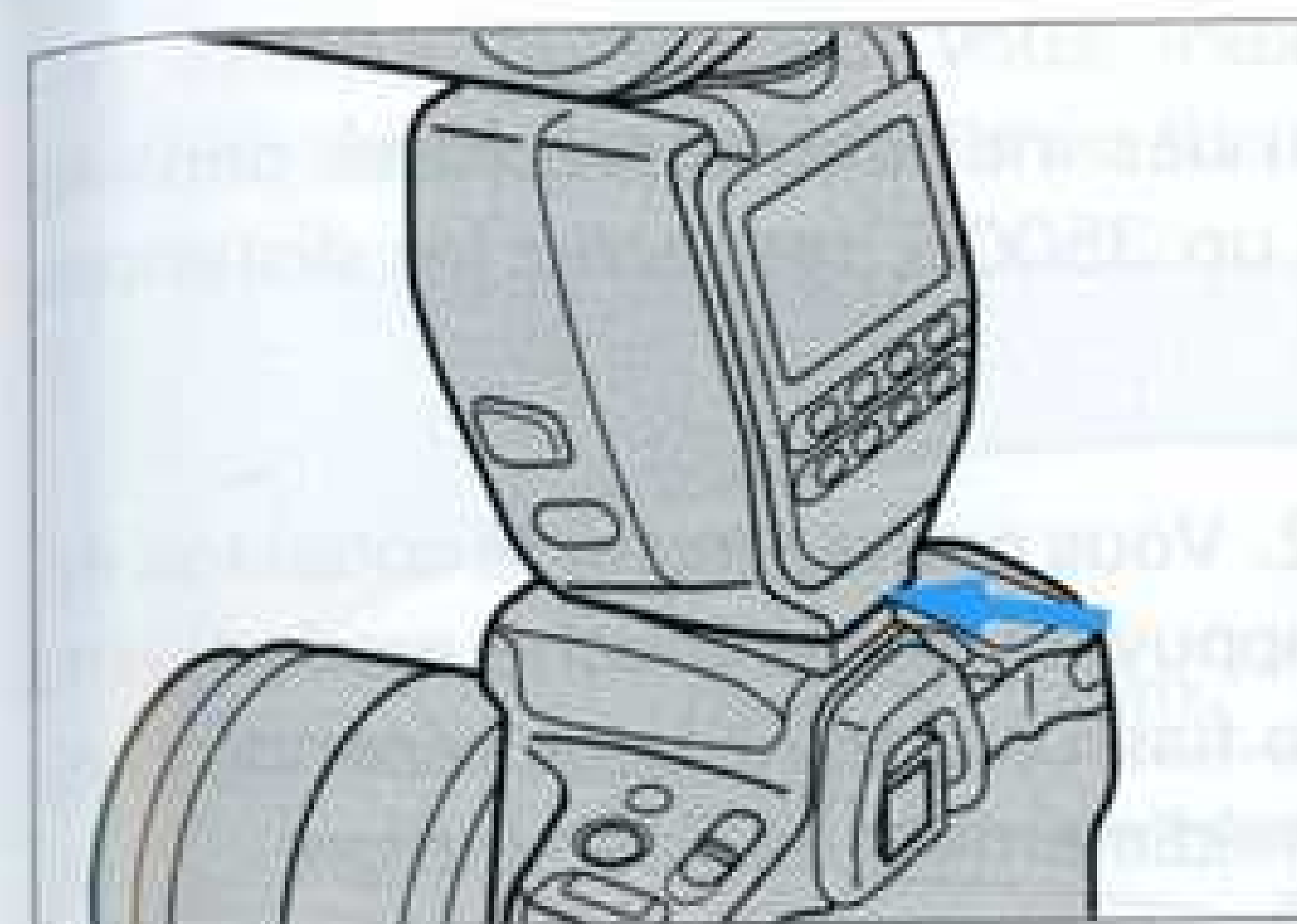

### Sélection du mode flash sans cordon:

1. Monter le flash (3500xi, 5400xi ou 5400HS) sur la griffe de l'appareil et mettre chacun d'eux sous tension.

2. Appuyer sur la touche mode flash. L'indication **WL** apparaît alors sur l'écran d'affichage: le mode sans cordon est sélectionné.

3. Détacher le flash de la griffe et sortir le flash intégré.



## COMMANDE A DISTANCE D'UN FLASH SANS CORDON

### Utilisation du flash sans cordon

1. Placer le flash et l'appareil en fonction des indications précisées dans le mode d'emploi du flash. Si vous utilisez un 3500xi, respectez les distances préconisées par le tableau de la page 51.

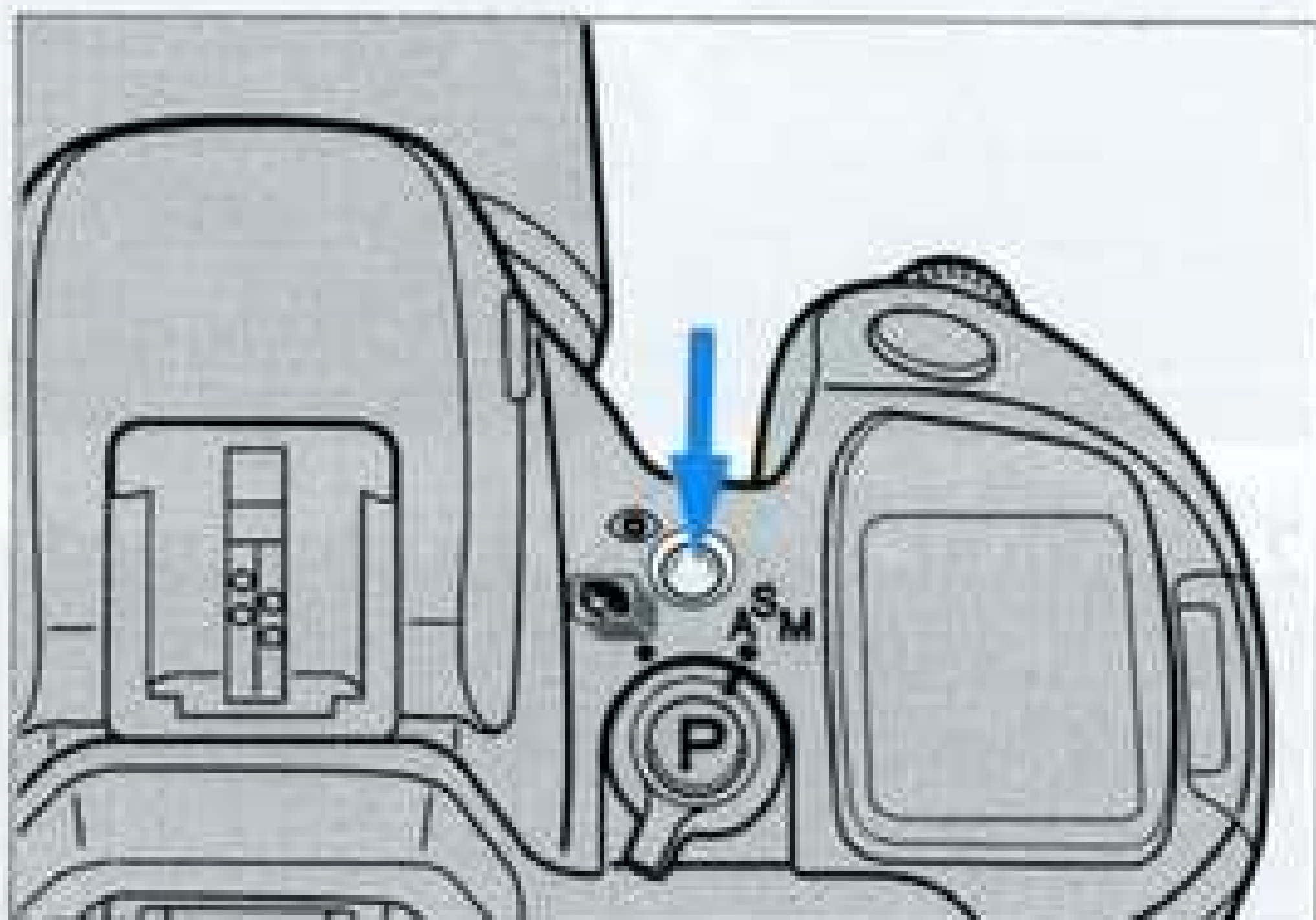

2. Vous pouvez tester le couplage en appuyant sur la touche mode flash: le flash à distance doit répondre immédiatement au flash intégré.



3. Déclencher. Dès que le flash à distance sera recyclé, son illuminateur AF se mettra à clignoter.

- Après le déclenchement, le témoin de disponibilité clignote si la puissance de l'éclair a été suffisante pour une exposition correcte.
- En mode flash sans cordon, la vitesse d'obturation est automatiquement limitée à 1/45s.

Le tableau ci-dessous vous indique les distances à respecter pour le placement de l'appareil et d'un flash 3500xi à distance.

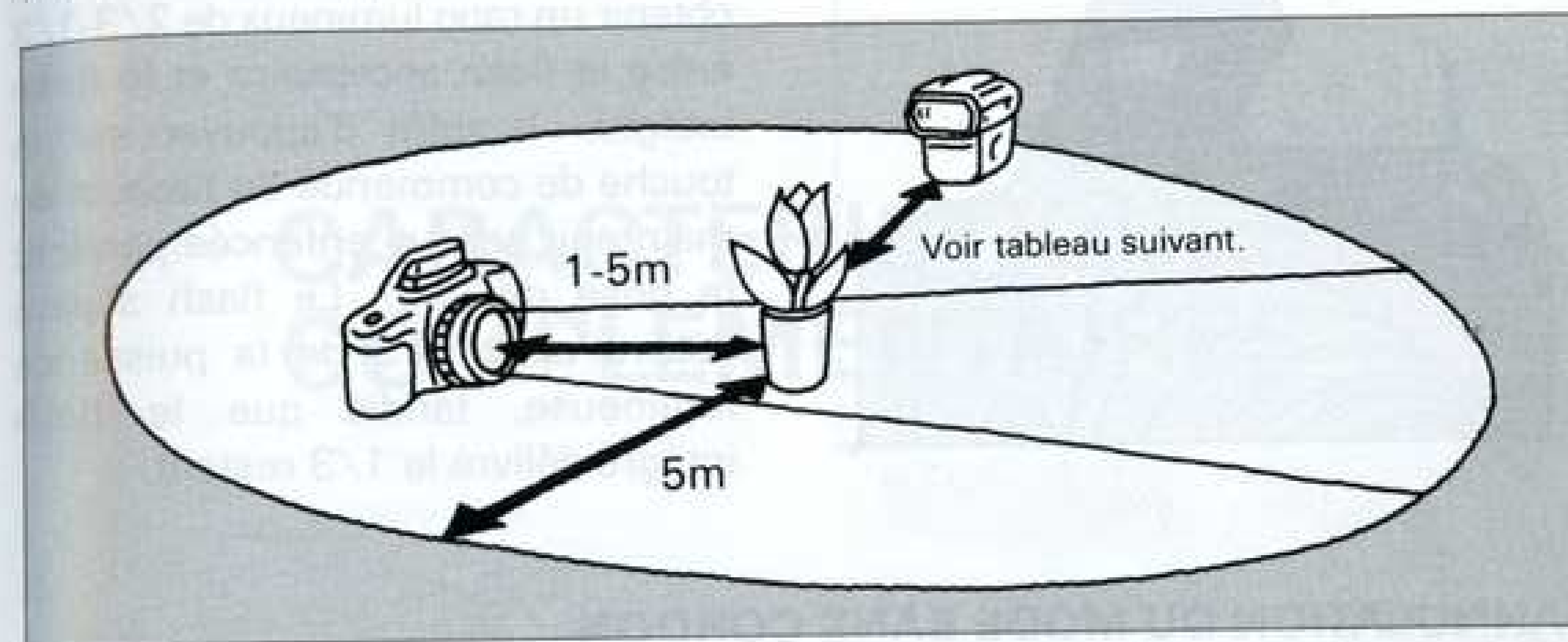

Ouverture	Distance appareil/sujet		Distance flash 3500/sujet	
	Film 100 ISO	Film 400 ISO	Film 100 ISO	Film 400 ISO
f/2	2-5m	4-5m	1,4-5m	2,8-5m
f/2,8	1,4-5m	2,8-5m	1-5m	2-5m
f/4	1-5m	2-5m	0,7-4,5m	1,4-5m
f/5,6	1-5m (1-4m)*	1,4-5m	0,5-3,2m	1-5m
f/8	1-5m (1-2,8m)*	1-5m	0,35-2,25m	0,7-4,5m
f/11	1-5m (1-2m)*	1-5m (1-4m)*	0,25-1,6m	0,5-3,3m

\*Les valeurs entre parenthèses indiquent les distances maximum pour le contrôle à distance avec ratio lumineux.

- Si le flash à distance est placé derrière le sujet, il risque de ne pas détecter les signaux de contrôle.

## COMMANDE A DISTANCE D'UN FLASH SANS CORDON

### RATIO EN MODE SANS CORDON

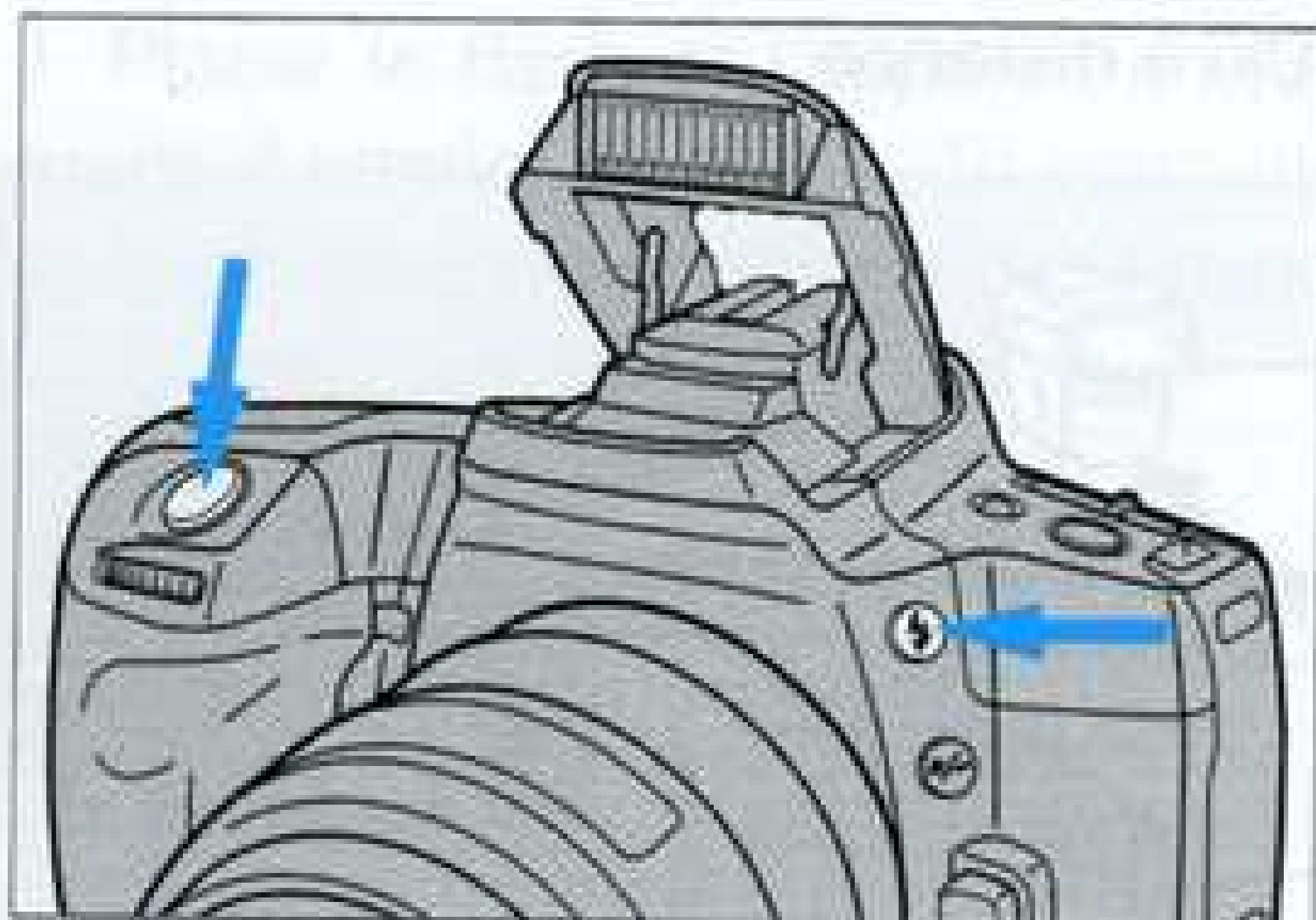

En mode flash sans cordon, on peut obtenir un ratio lumineux de 2/3-1/3 entre le flash accessoire et le flash intégré. Il suffit d'appuyer sur la touche de commande du flash et de maintenir celle-ci enfoncée pendant la prise de vue. Le flash séparé délivre alors 2/3 de la puissance lumineuse, tandis que le flash intégré délivre le 1/3 restant.

### ANNULATION DU MODE SANS CORDON

- Pour annuler le mode sans cordon, remettre le flash sur la griffe et appuyer à nouveau sur la touche mode flash.
- Si l'on souhaite annuler le mode sans cordon d'un flash 3500xi sans le remettre sur l'appareil, procéder comme suit: arrêter le flash, puis le remettre sous tension en appuyant au moins 2 secondes sur la touche ON/OFF; le témoin "wireless" s'éteint.

Flash intégré	Flash externe	Ratio lumineux
1/3	2/3	2/3-1/3
1/4	3/4	3/4-1/4
1/5	4/5	4/5-1/5
1/6	5/6	5/6-1/6
1/7	6/7	6/7-1/7
1/8	7/8	7/8-1/8

Si le flash à distance est placé derrière le sujet, il risque de ne pas diriger les signaux de contrôle.

## CARACTERISTIQUES COMPLEMENTAIRES





## RETARDATEUR

Le retardateur électronique assure un délai de déclenchement de 10 secondes.

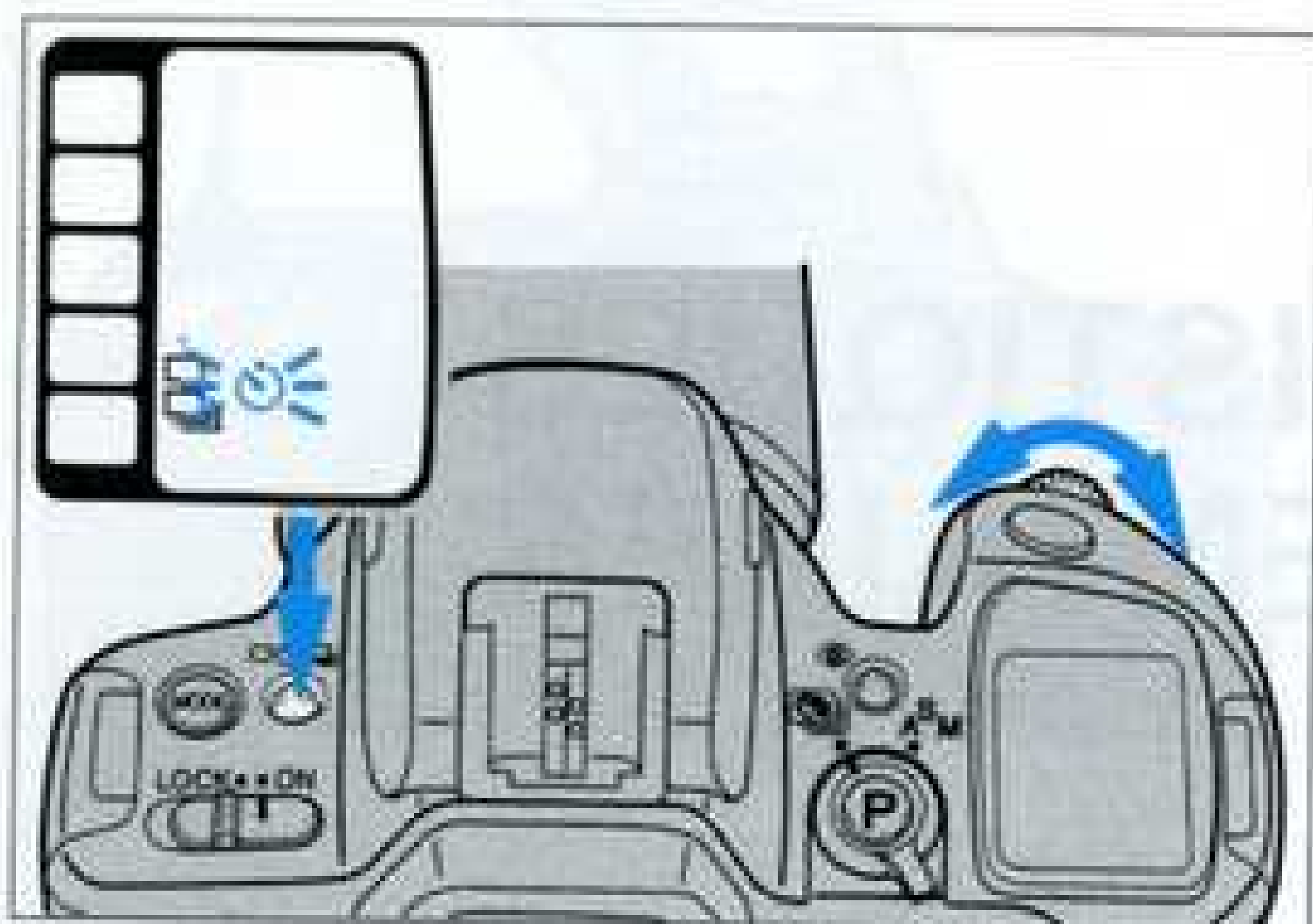

1. Maintenir appuyée la touche retardateur/mode d'avancement du film et tourner la molette jusqu'à ce que le pictogramme du retardateur clignote sur l'écran.

2. Relâcher la touche : le retardateur est prêt à fonctionner.

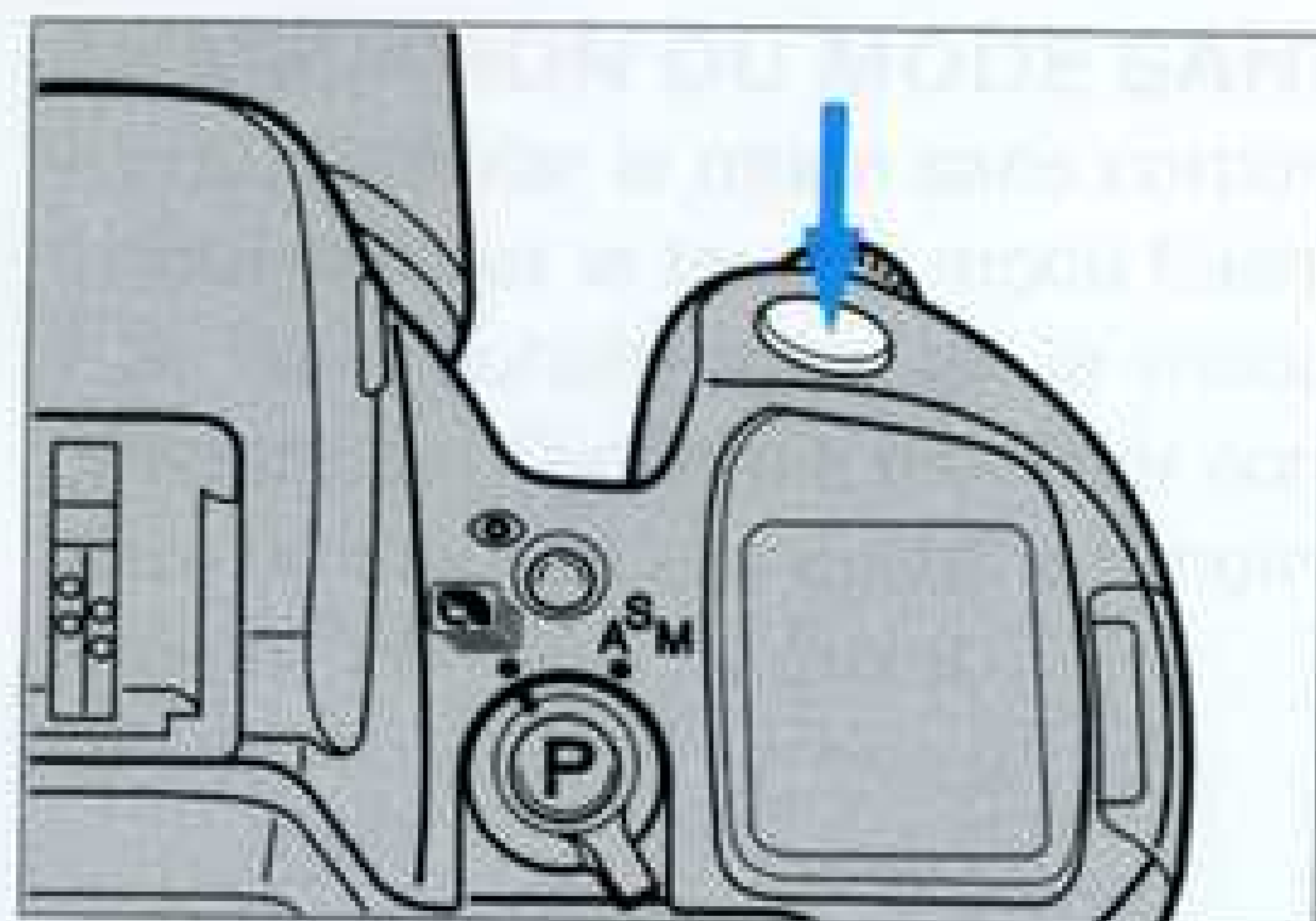

3. Cadrer l'image, et appuyer à fond sur le déclencheur pour lancer le retardateur.

- Le témoin de retardateur situé à l'avant clignote pendant le décompte.

- Pour annuler le retardateur alors que le décompte est lancé, mettre l'interrupteur principal sur LOCK.

- Le retardateur est automatiquement annulé après le déclenchement.

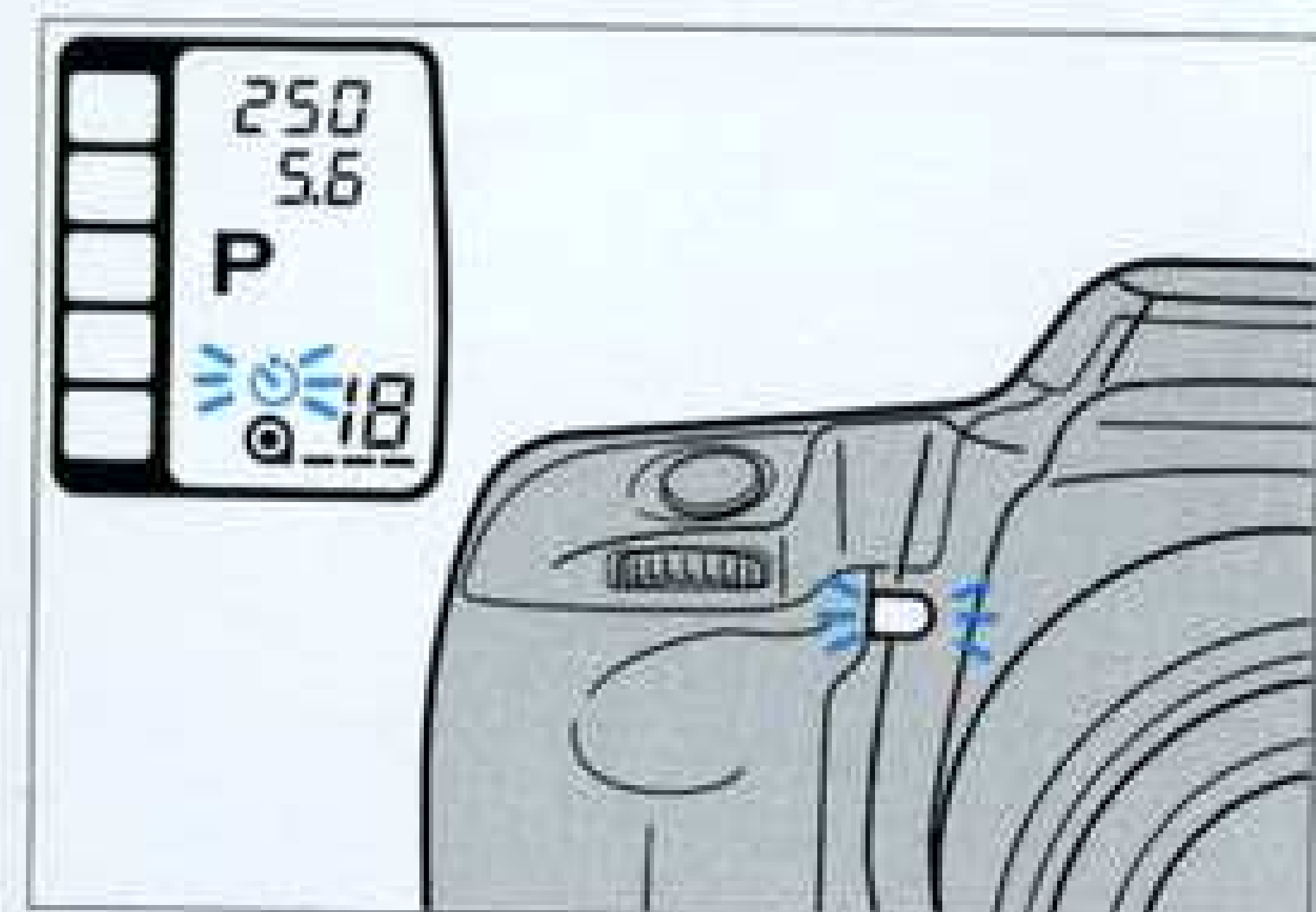

## TOUCHE DE RAPPEL DE PROGRAMME

Cette touche permet de ramener instantanément l'appareil sur sa configuration standard (mode tout-automatique), décrite ci-dessous :

FONCTION	CONFIGURATION
Exposition	Mode P
Mise au point	Autofocus
Mode flash	Automatique
Correction exposition	0
Avance du film	Vue par vue
Retardateur	Hors-service
Flash sans cordon	Hors-service

## AVANCE DU FILM EN CONTINU

En mode continu, le film avance automatiquement d'une vue par seconde tant que l'on maintient la pression sur le déclencheur. L'appareil refait les réglages de mise au point et d'exposition entre chaque image.

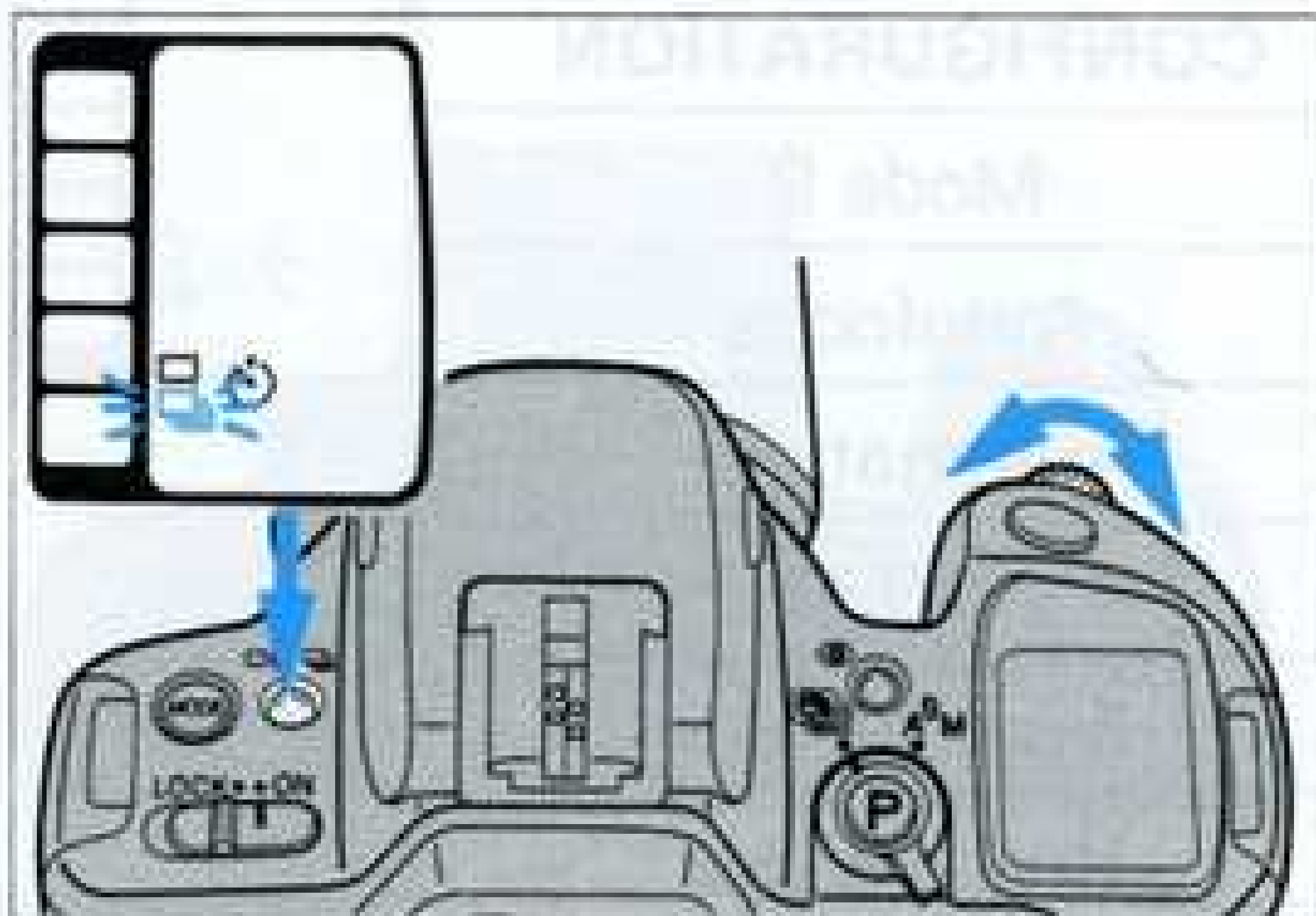

1. Maintenir appuyée la touche retardateur/mode d'avancement du film et tourner la molette jusqu'à ce que le pictogramme du mode continu clignote sur l'écran.
2. Relâcher la touche: le mode continu est programmé.

## CORRECTION D'EXPOSITION

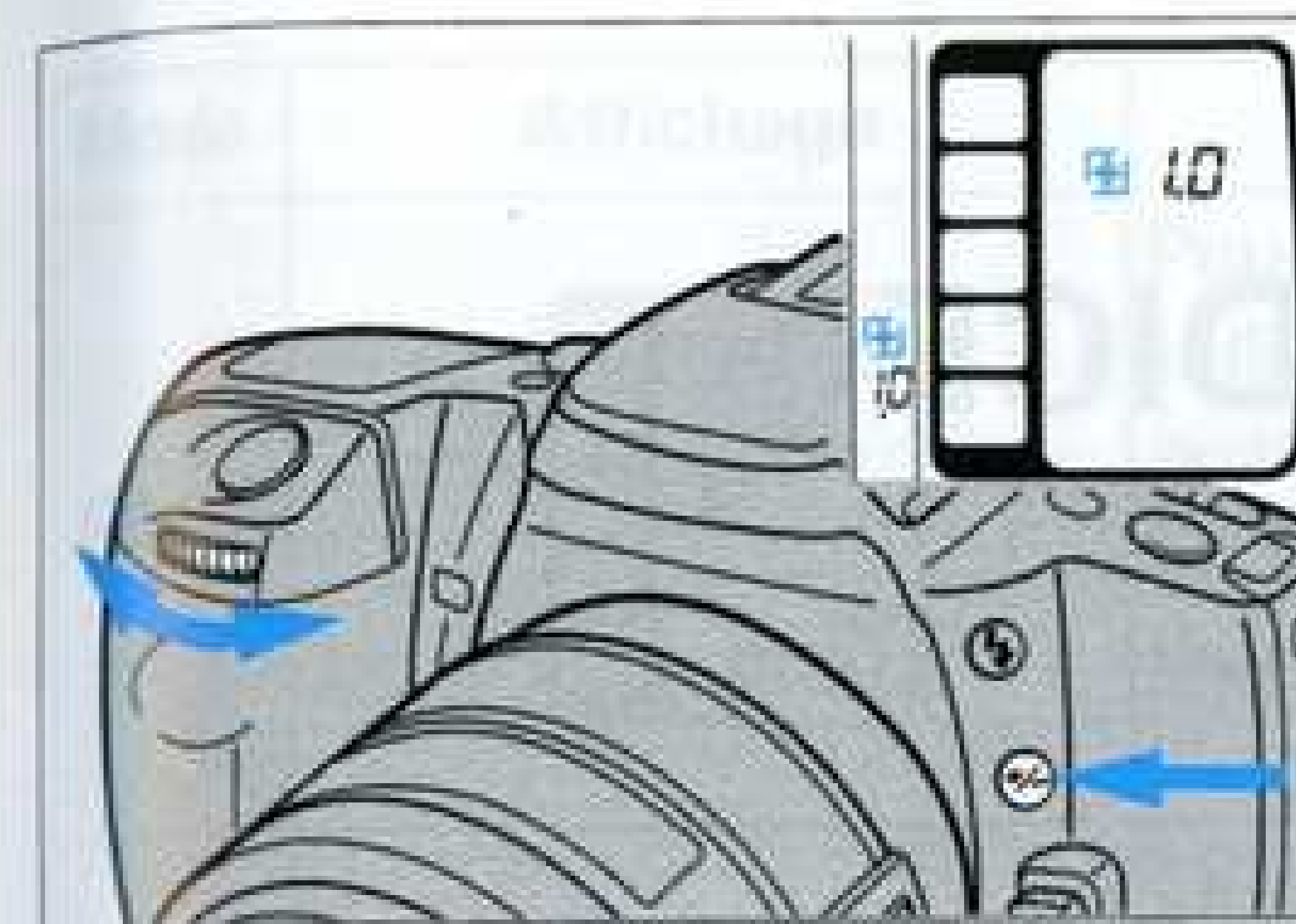

Cette fonction permet de volontairement sous-exposer ou surexposer une image, dans une plage de +/- 3 IL.



1. Maintenir la touche de correction d'exposition appuyée et tourner la molette pour afficher la valeur de correction désirée. Les valeurs positives correspondent à une sur-exposition (image plus claire), les valeurs négatives, à une sous-exposition (plus sombre).

2. Relâcher la touche: la correction sélectionnée sera appliquée aux prochaines photos.



- La valeur de correction disparaît, mais l'indicateur  ou  reste affiché pour rappeler qu'une correction a été programmée.

- Pour annuler la correction d'exposition, répéter la procédure et afficher la valeur 0.0.
- En mode M, la valeur d'exposition correcte préconisée par l'appareil tiendra compte de la correction d'exposition programmée.



## APPENDICE





## TEMOINS DE MISE EN GARDE

Le tableau ci-dessous décrit certaines situations dans lesquelles la vitesse d'obturation et/ou le témoin de flash en fonction clignotent.

Mode	Affichage	Signification	Remède
Pou A		Pour la focale utilisée, le temps de pose est trop élevé. La photo risque d'être floue.	Assurer une parfaite stabilité à l'appareil. (utiliser éventuellement un trépied).
P		La luminosité est trop faible. Il est préférable d'utiliser le flash.	Mettre le flash en fonction.
P		Le sujet est en contre-jour.	Mettre le flash en fonction pour équilibrer le premier-plan et le fond.

## TEMOINS D'EXPOSITION

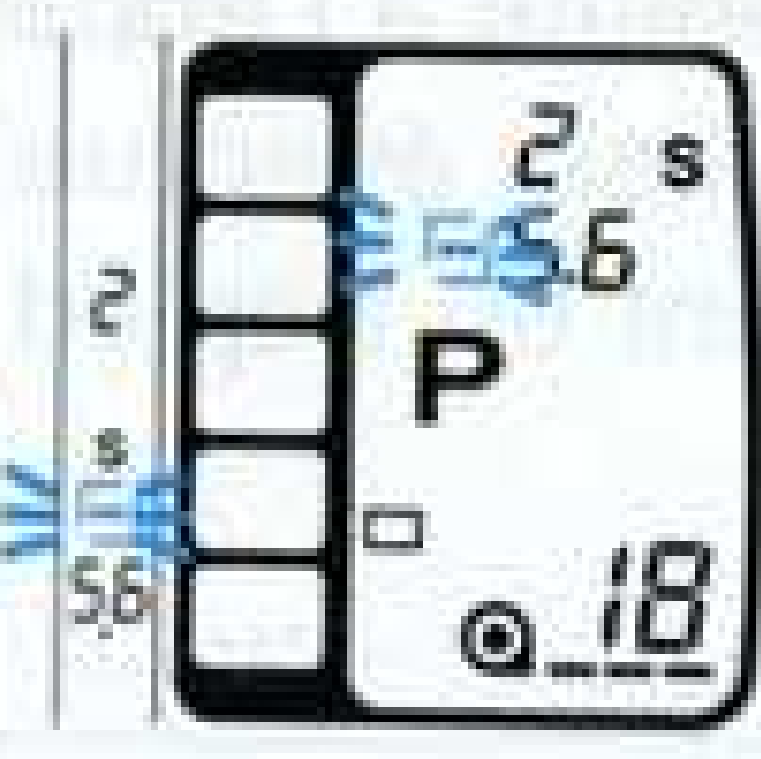
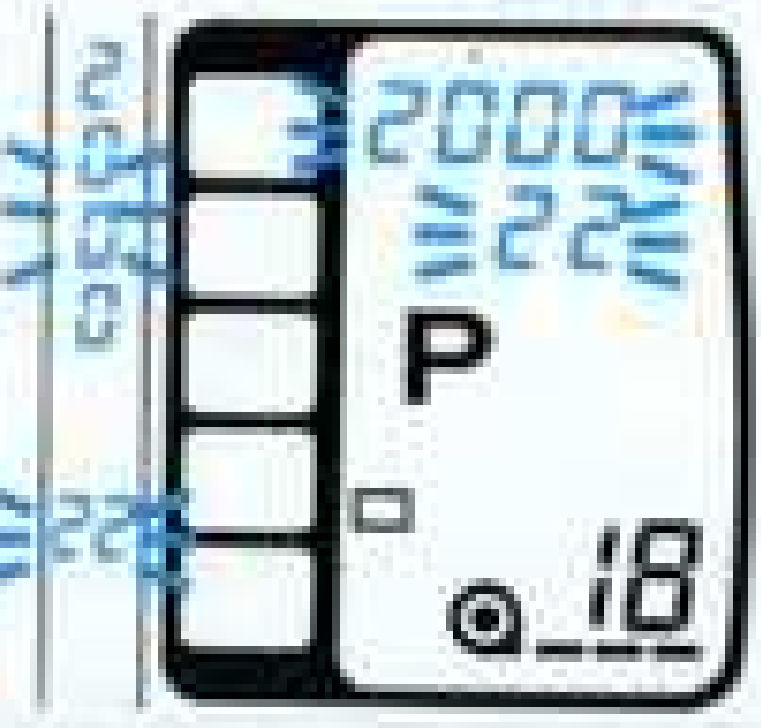
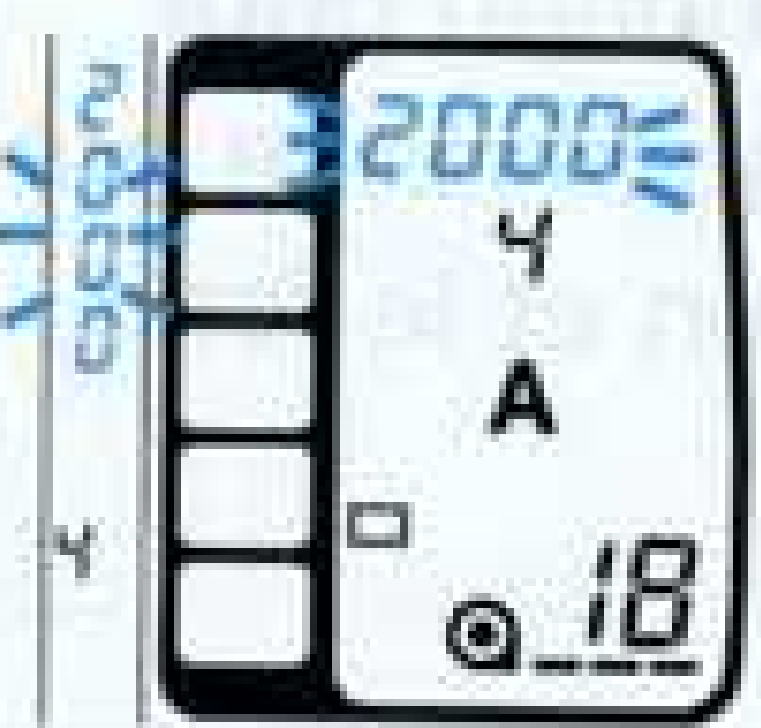
Dans certaines conditions de lumière, les affichages suivants peuvent apparaître. Le tableau ci-dessous vous indique les causes et les mesures à prendre.

Mode	Affichage	Cause	Remède
P / A / S / M		La luminosité du sujet est en dehors de la plage mesurable par l'appareil.	En forte lumière, utiliser un film moins sensible. En faible lumière, utiliser éventuellement un posemètre à main.
P		La luminosité est trop forte pour les paramètres d'exposition dont dispose l'appareil.	
A		La vitesse d'obturation nécessaire n'est pas disponible.	Sélectionner une autre ouverture.
S		L'ouverture de diaphragme n'est pas disponible.	Sélectionner une autre vitesse d'obturation.

## SOLUTION AUX PROBLEMES RENCONTRES

Si vous constatez une anomalie, reportez-vous au tableau ci-dessous. Si le problème rencontré n'est pas décrit dans ce tableau, mettez-vous en rapport avec le service après-vente Minolta.

PROBLEME	CAUSE PROBABLE	SOLUTION
Pas d'affichage sur l'écran	<ul style="list-style-type: none"> <li>● Pile usée</li> </ul>	<ul style="list-style-type: none"> <li>● Changer la pile</li> </ul>
-- apparaît sur l'écran d'affichage, au niveau de la valeur d'ouverture	<ul style="list-style-type: none"> <li>● Objectif mal monté</li> <li>● Contacts appareil/objectif sales</li> </ul>	<ul style="list-style-type: none"> <li>● Monter l'objectif en tournant jusqu'à encliquetage</li> <li>● Nettoyer les contacts avec un chiffon propre et sec</li> </ul>
L'indication HELP s'affiche sur l'écran	<ul style="list-style-type: none"> <li>● Problème au niveau du moteur d'entraînement du film</li> </ul>	<ul style="list-style-type: none"> <li>● Enlever et remettre la pile</li> </ul>
L'autofocus refuse de faire le point	<ul style="list-style-type: none"> <li>● Appareil en mise au point manuelle</li> <li>● Situation de mise au point difficile</li> <li>● Le sujet est trop proche</li> </ul>	<ul style="list-style-type: none"> <li>● Mettre l'appareil en mode autofocus</li> <li>● Faire la mise au point manuellement</li> <li>● Vérifier la distance de mise au point mini de l'objectif</li> </ul>
Assombrissement de la partie inférieure de l'image lors des photos au flash intégré	<ul style="list-style-type: none"> <li>● Le parasoleil a intercepté la lumière du flash</li> <li>● L'objectif n'est pas compatible avec le flash intégré</li> </ul>	<ul style="list-style-type: none"> <li>● Enlever le parasoleil lors des photos au flash</li> <li>● Voir page 44</li> </ul>



### PRECAUTIONS D'EMPLOI:

- Aucune partie de l'appareil ne doit être forcée.
- Ne pas utiliser de film Polaroid à développement immédiat.
- Ne jamais soumettre votre appareil à des chocs, à de fortes chaleurs ou humidité, à l'eau ou autres produits chimiques. Prenez garde à ne pas laisser l'appareil dans une boîte à gants ou autre endroit d'un véhicule soumis souvent à de très fortes températures.
- Ne pas nettoyer la baïonnette avec de l'alcool ou un solvant quelconque.
- Ne jamais lubrifier les pièces du corps de l'appareil ou de l'objectif.
- Ne jamais toucher aux rideaux de l'obturateur ou à toute pièce interne de la partie avant du boîtier, ni les nettoyer avec une bombe à air comprimé, ce qui pourrait nuire à leur fonctionnement ou à leur ajustage.
- Cet appareil n'est pas étanche à l'eau ou à la poussière. Il est donc peu recommandé de l'utiliser à proximité immédiate de l'eau ou à la plage. Dans ces cas d'utilisation, protégez-le de l'humidité et des éclaboussures, en particulier des embruns marins (eau salée) et prenez bien garde d'éviter tout contact de l'appareil ou des accessoires avec du sable.
- Si l'appareil est sujet à de brusques variations de température, comme lorsqu'on passe d'un milieu froid à une pièce chauffée, une condensation peut se former à l'intérieur. Pour éviter cela, mettre, dans ce cas, l'appareil dans un sac en plastique étanche avant de passer d'un milieu froid à un milieu chaud, et attendre qu'il soit revenu à la température de la pièce pour le sortir du sac.
- Lors d'un usage intensif, le flash peut s'échauffer. Laisser suffisamment d'espace autour de celui-ci pour lui permettre de refroidir.
- La plage de fonctionnement de l'écran ACL (Affichage Cristaux Liquides) est comprise entre  $-20^{\circ}$  et  $+50^{\circ}$ . Pour des températures en dehors de cette plage, les temps de réponse et le contraste peuvent changer, l'affichage devenant alors difficile à lire. A de très hautes températures, l'écran peut s'assombrir momentanément. Dans ce cas, il reviendra à la normale après retour dans la plage des températures de fonctionnement.
- Cet appareil contient des éléments non accessibles à l'utilisateur. Ne pas essayer de démonter ou réparer l'appareil vous-même.
- Les circuits de l'appareil peuvent s'arrêter automatiquement et ce, même avec une pile disposant d'une capacité suffisante. Pour remettre l'appareil en fonction, retirer la pile et la remettre en place.

### NETTOYAGE:

- Les parties externes de l'appareil et de l'objectif, exceptées les surfaces en verre, peuvent être nettoyées avec un tissu sec et propre éventuellement traité au Silicone.
- Ne jamais toucher une lentille ou l'oculaire avec vos doigts. Retirez les poussières ou autres particules avec un pinceau soufflant. Pour enlever les traces résistantes, utilisez un papier spécial optiques. Si besoin est, humidifier ce papier avec une goutte de produit nettoyant pour optiques. Ne jamais verser ce produit directement sur la surface du verre.
- Si, par mégarde, l'appareil était exposé à l'eau, essuyez le immédiatement, puis faites le contrôler par un service de maintenance agréé Minolta. Si l'appareil vient en contact avec du sable, épousseter légèrement — frotter risquerait de rayer — dans la mesure du possible, et l'amener au Service Après Vente Minolta.

### STOCKAGE:

- Conservez toujours l'appareil dans son étui avec son bouchon sur l'objectif quand il n'est pas utilisé ou avec un bouchon de boîtier lorsque l'objectif n'est pas fixé à l'appareil.
- Si l'appareil n'est pas utilisé pendant une longue période, rembobinez et retirez le film ainsi que la pile. Puis, placez-le dans un endroit frais et sec à l'abri de la poussière et d'éventuels produits chimiques, de préférence dans une boîte étanche avec un agent dessicant du type gel de Silice. Après une longue période de non utilisation, il est recommandé de faire quelques déclenchements à vide.
- Après une longue période de non utilisation et plus particulièrement avant d'effectuer des prises de vue d'événement important, contrôlez attentivement le fonctionnement de l'appareil et de l'objectif.



## CARACTERISTIQUES TECHNIQUES

**Type:** Appareil reflex 24x36 avec systèmes de contrôle Expert pour l'auto-focus (AF) et l'exposition automatique (AE).

**Monture de l'objectif:** A baïonnette Minolta type A. Reçoit tous les objectifs AF Minolta.

**Système de mise au point automatique:** Système Minolta au travers de l'objectif (TTL) par détection de phase par capteur à transfert de charge (CCD) large; mis en fonction par pression à mi-course sur le déclencheur; anticipation de la mise au point; plage de sensibilité: de IL -1 à IL 18 (pour ISO 100); déclenchement automatique du flash intégré en faible lumière et faible contraste pour aider la mise au point automatique (portée 5 mètre); mémorisation de la mise au point; mise au point manuelle.

**Système de mesure:** Du type TTL; cellule au silicium à 8 segments en nid d'abeilles; mise en fonction par pression à mi-course sur le déclencheur; seconde cellule au silicium pour la mesure TTL au flash (pour flash intégré ou accessoire); plage de mesure: IL1-20 (ISO 100, objectif 50mm f/1,4).

**Modes d'exposition:** Automatique programmée (P): La vitesse d'obturation et l'ouverture de diaphragme sont déterminées automatiquement par le programme, en fonction des caractéristiques de l'objectif et de la nature de la scène photographiée.

Programmes résultats: portrait, paysage, prise de vue rapprochée, sport, et portrait de nuit (synchro lente).

Automatique à priorité à l'ouverture (A): n'importe quelle ouverture disponible sur l'objectif peut être sélectionnée, par 1/2 diaphragme; vitesse réglée automatiquement en continu entre 1/2000 et 30 secondes.

Automatique à priorité à la vitesse (S): n'importe quelle vitesse entre 1/2000 et 30 secondes, par valeurs entières, peut être sélectionnée; ouverture réglée automatiquement par le système d'exposition.

Semi-automatique (M): n'importe quelle combinaison ouverture/vitesse peut être sélectionnée. L'exposition correcte, ou bien la sous ou surexposition sont indiquées dans le viseur. Pose B également disponible.

**Flash intégré:** Nombre guide 12; couverture jusqu'au 28mm; temps de recyclage: environ 2 secondes; système de pré-éclaircisseurs réducteur d'yeux rouges; commande à distance sans cordon d'un autre flash possible.

**Mesure TTL au flash:** Fonctionne dans tous les modes avec les flashes dédiés; la vitesse de synchro X est automatiquement sélectionnée quand le flash est utilisé.

Modes P, S et programmes résultats: sélection automatique de l'ouverture et de la vitesse.

Mode Priorité au diaphragme: n'importe quelle ouverture de diaphragme utilisable; vitesse d'obturation automatiquement réglée sur le 1/90s.

Mode Manuel: n'importe quelle vitesse d'obturation inférieure ou égale au 1/90s, et n'importe quelle ouverture peuvent être sélectionnées.

Déclenchement du flash: une fois mis en service, le flash se déclenche automatiquement en mode P et avec les programmes résultats (sauf mode portrait de nuit).

Dans les autres modes, le flash se déclenche systématiquement dès lors qu'il est en fonction.

Commande de flash à distance: la télécommande est effectuée par des signaux optiques provenant du flash intégré. Vitesse de synchro limitée au 1/45s.

**Réglage de la sensibilité du film:** réglage automatique pour les films codés DX de 25 à 5000 ISO. Sensibilité recommandée au flash: 25-1000 ISO.

**Correction d'exposition:** +/- 3 IL par 1/2 valeur.

**Obturateur:** Du type plan focal à translation verticale contrôlé électroniquement. Vitesses entre 30 s et 1/2000s, plus pose B. Synchro flash 1/90s.

**Transport du film:** Accrochage automatique de l'amorce, avance automatique sur la première vue, avance vue par vue ou avance en continu à 1 image/s, rembobinage automatique avec possibilité de lancement manuel; compteur de vues sur l'écran d'affichage.

**Viseur:** Fixe au niveau de l'oeil, à pentaprisme. Restitue 90% du champ de visée. Grossissement 0,75x avec un 50mm à l'infini. Réglage à -1 dioptrie.

**Retardateur:** Electronique avec un décompte de 10 secondes; témoin clignotant en façade de l'appareil.

**Alimentation:** Pile lithium 6 volts 2CR5. Contrôle automatique de la pile à la mise sous tension; état de la pile indiqué par pictogramme à quatre états sur l'écran d'affichage du boîtier.

**Dimensions:** 147,5 x 92,5 x 66,6mm (L x H x E)

147,5 x 92,5 x 67,6mm (modèle dateur)

**Poids:** 380g sans objectif ni pile.

385g (modèle dateur)

Les caractéristiques et les accessoires sont basés sur les dernières informations disponibles au moment de l'impression et sont sujettes à modification sans préavis.



**OBJECTIFS**

Tous les objectifs AF peuvent être utilisés.

**FLASHES**

- Tous les flashes série i, xi ou HS peuvent être utilisés.
- Les flashes AF série 1000 sont utilisables avec l'adaptateur de griffe FS-1100.

**AUTRES**

- les cartes logiciels ne sont pas utilisables
- Le viseur d'angle et la loupe d'amplifiée ne sont pas utilisables.

**Si vous voulez...**

Changer de mode

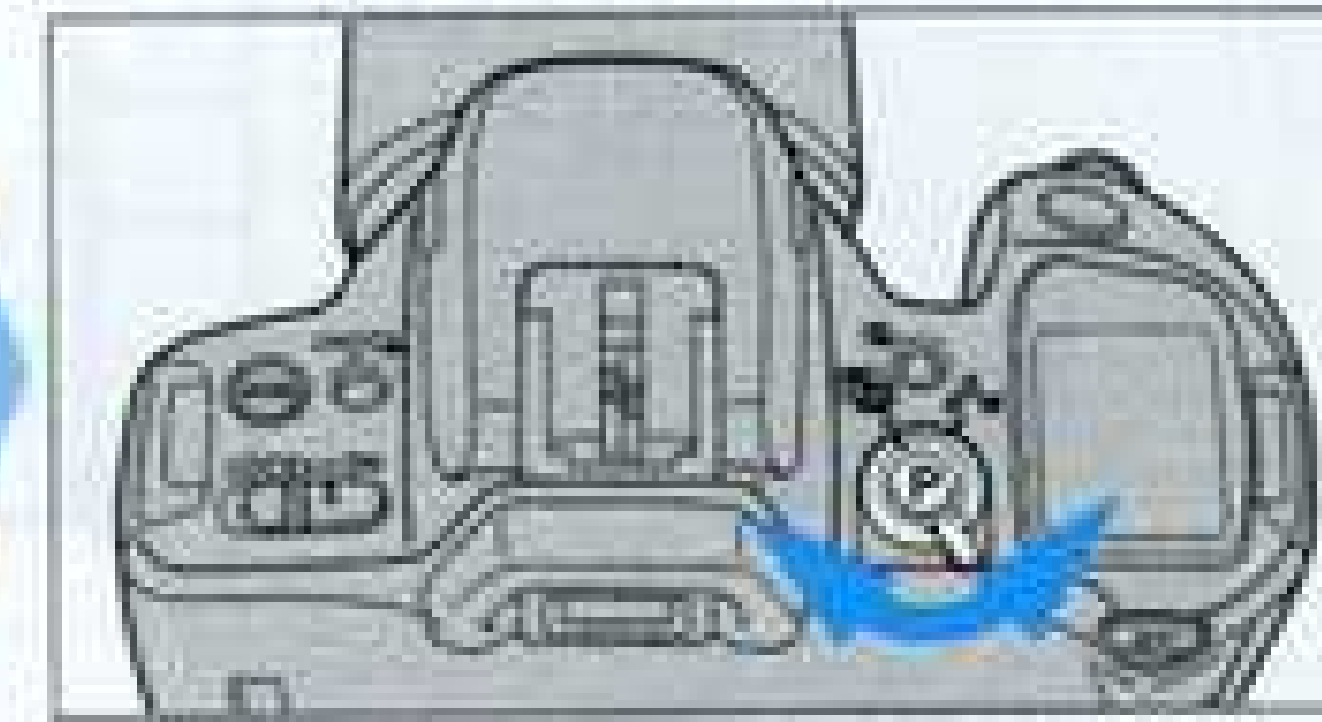

Revenir en mode tout-auto

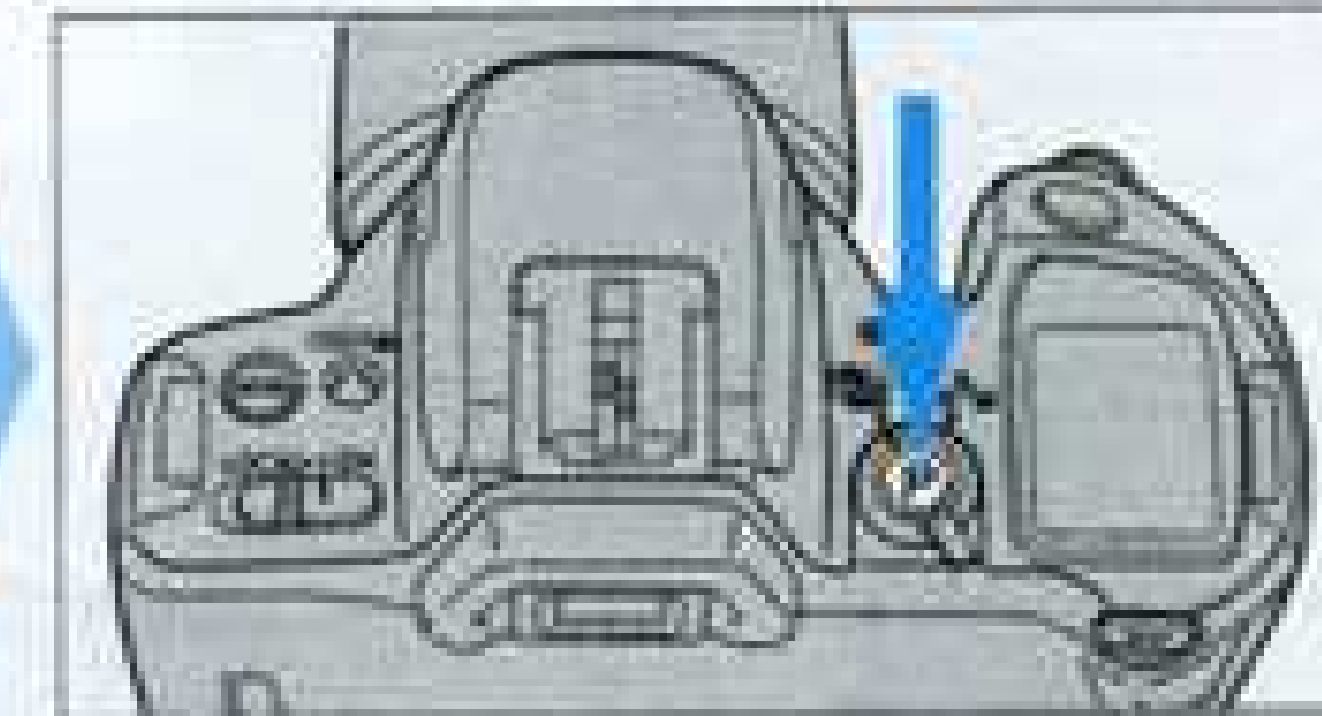

Sélectionner un programme résultat

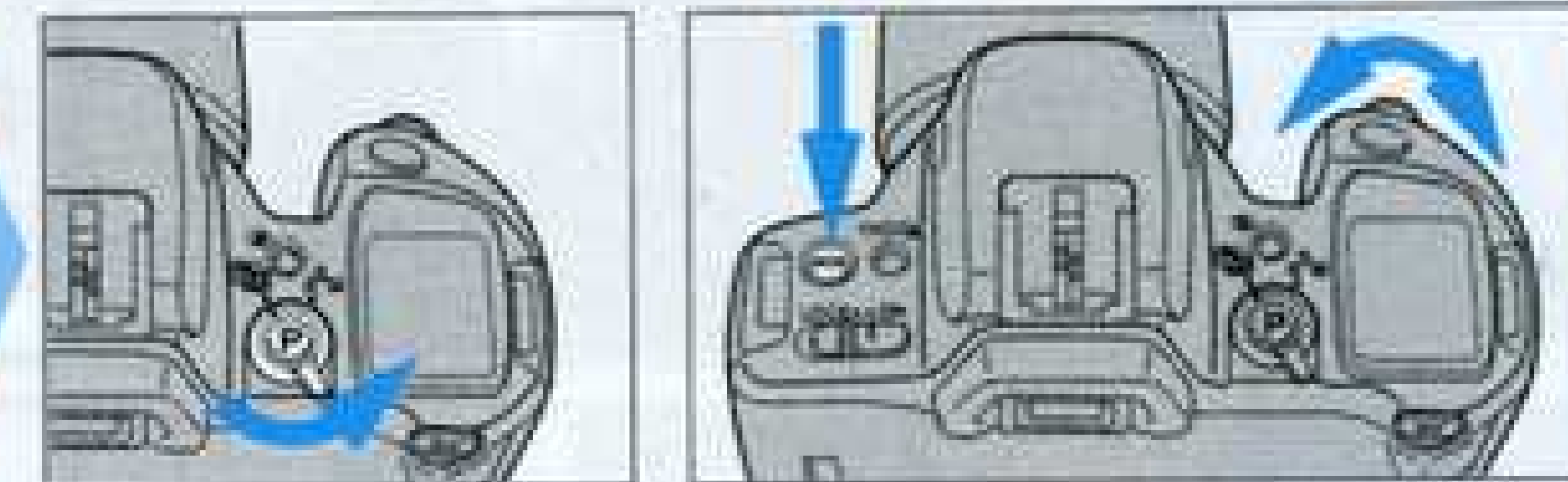

Sélectionner un mode d'exposition

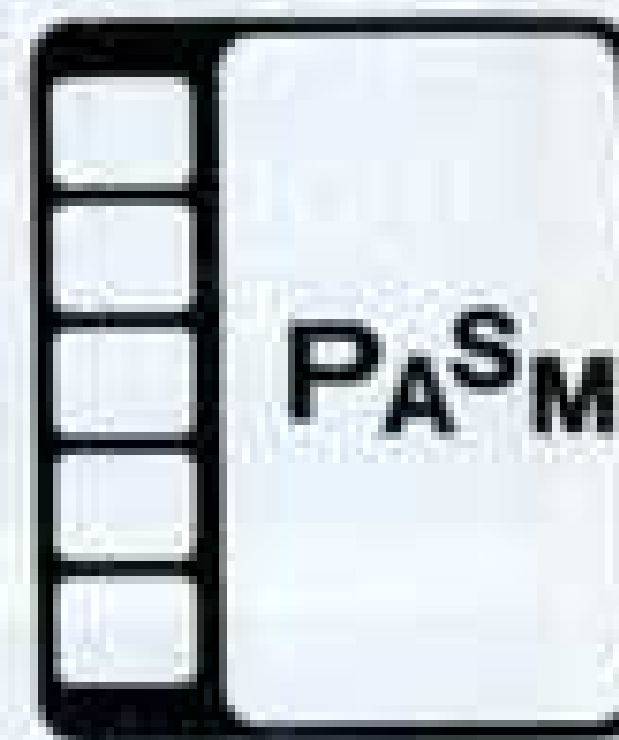
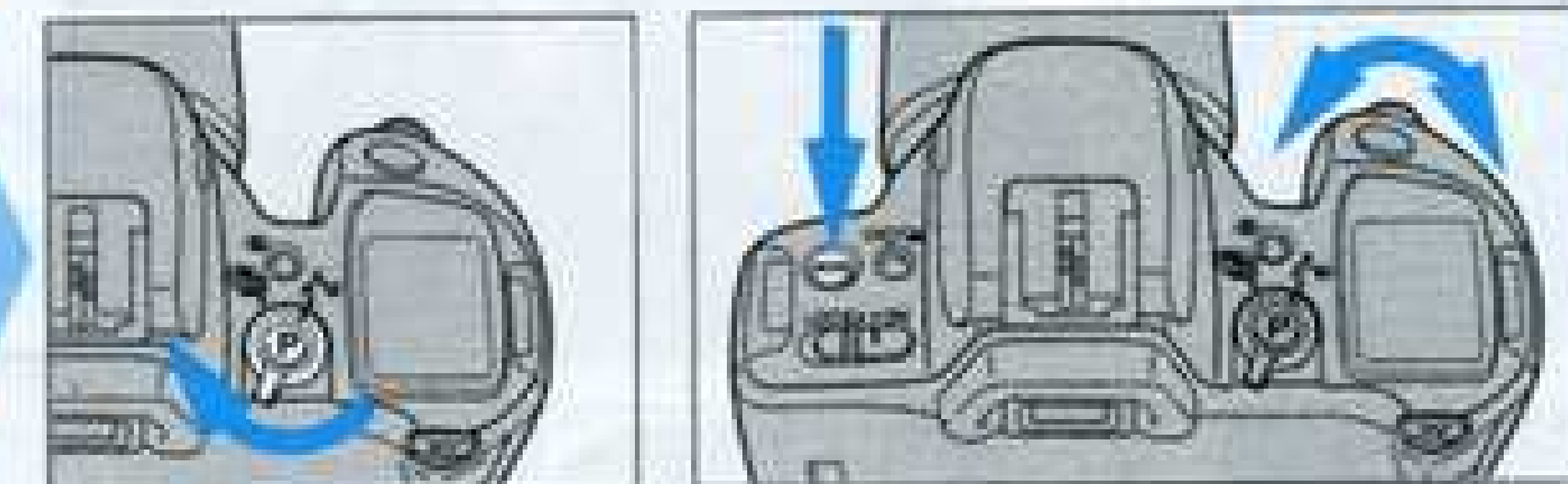

Mémoriser la mise au point

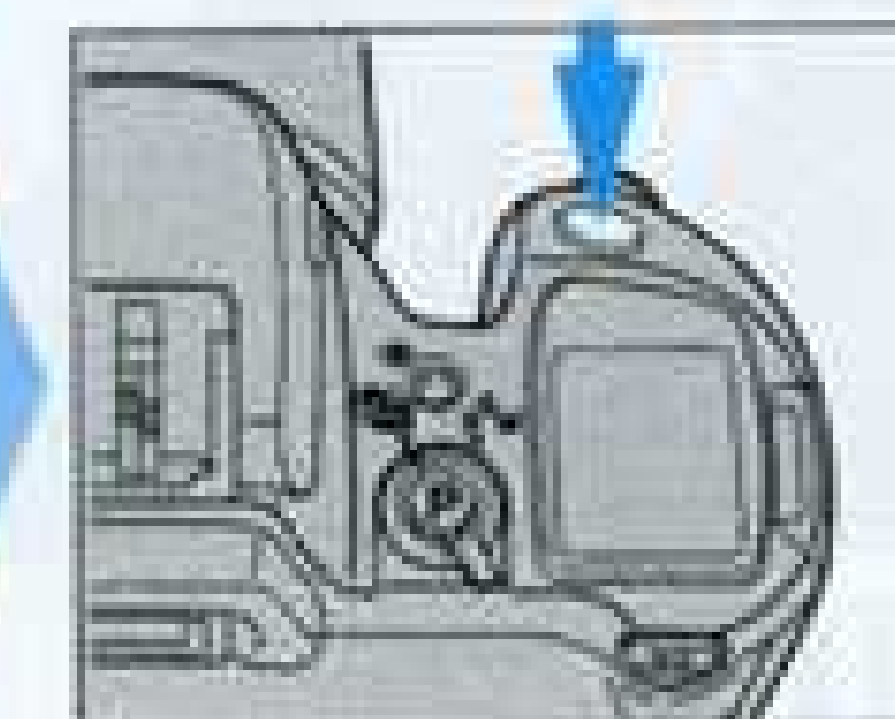

Faire la mise au point manuellement



Mettre le retardateur



Rembobiner le film

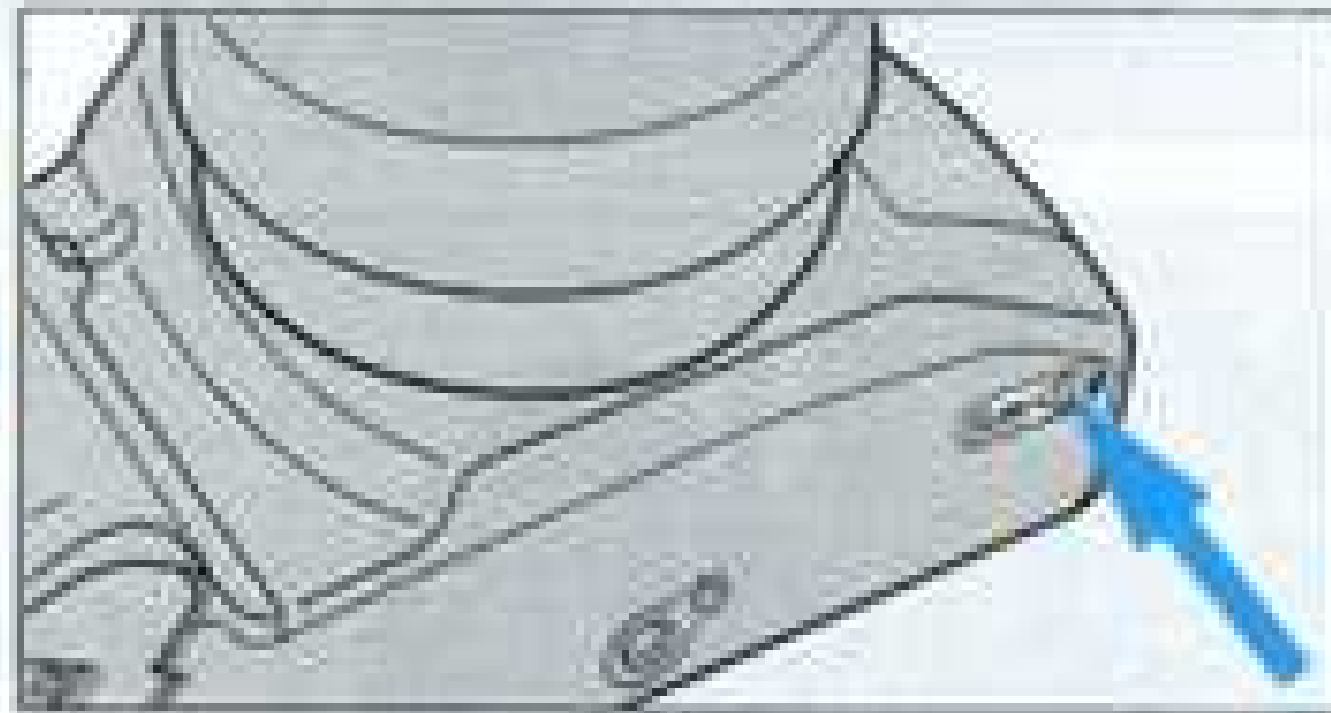

Vérifier l'état de la pile

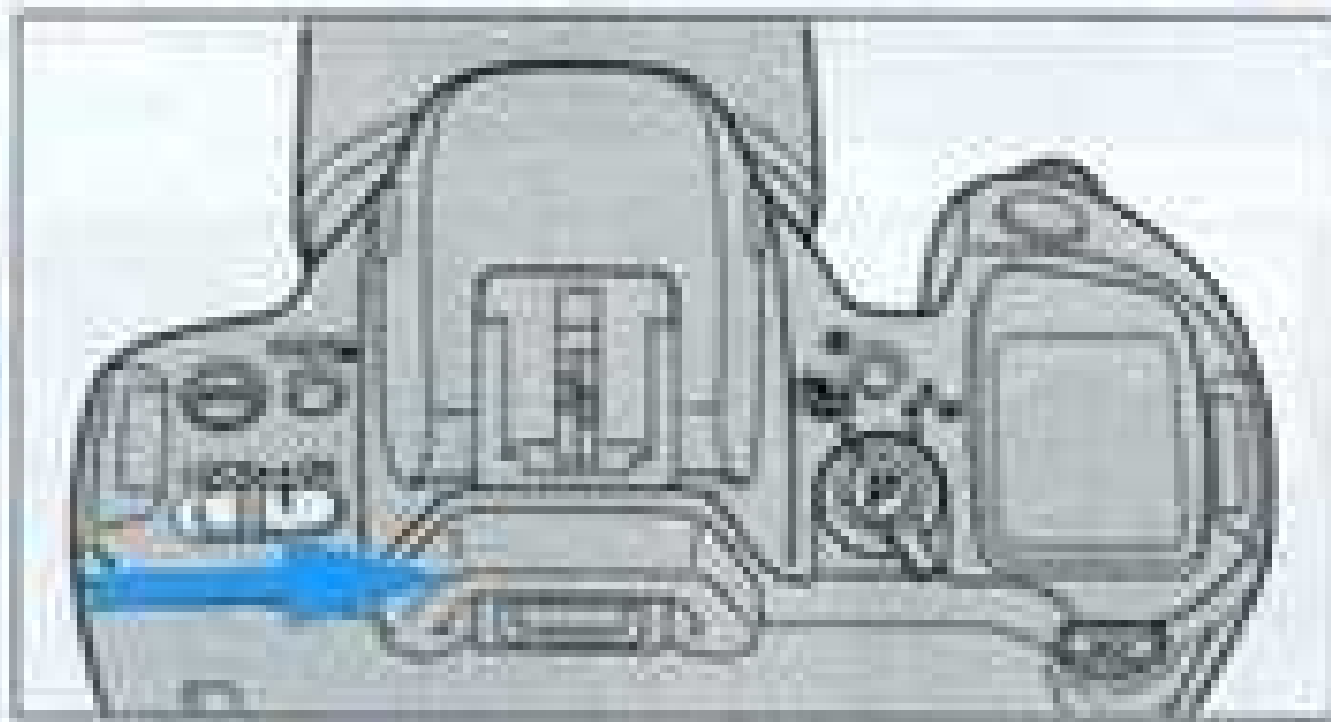

Changer de mode de transport du film

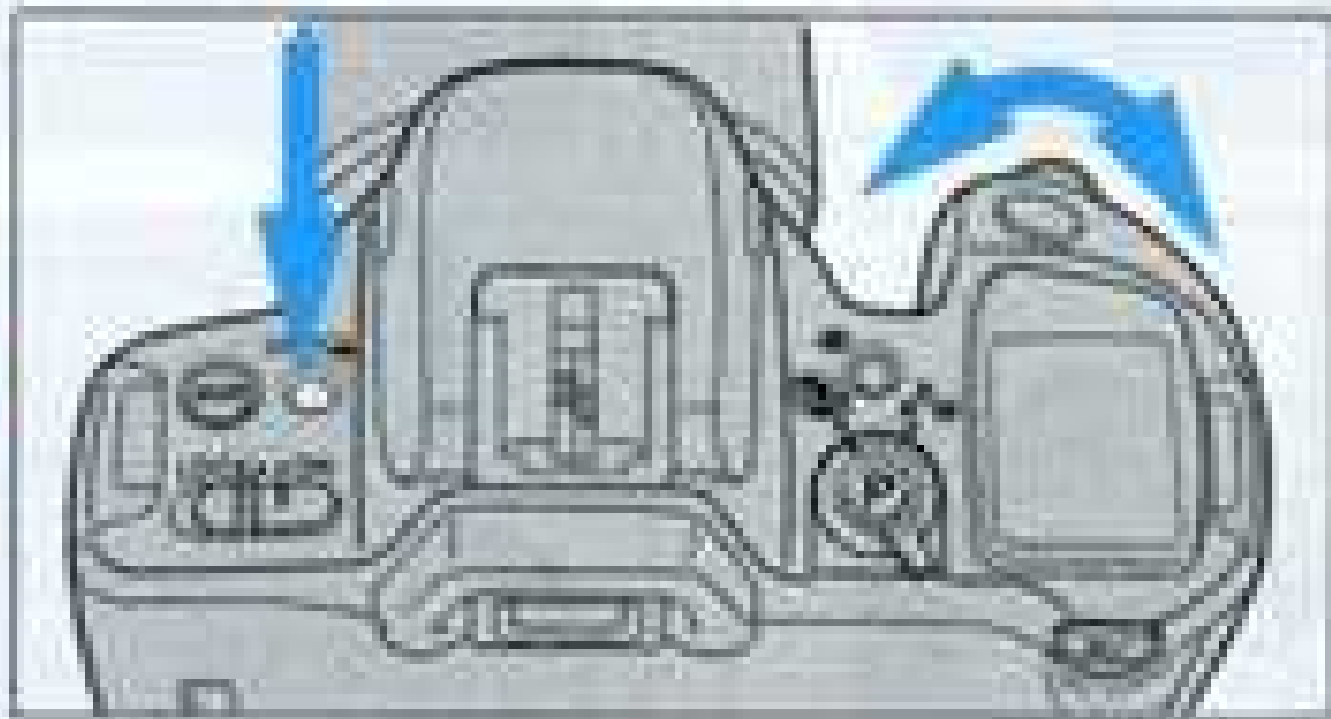

Faire un fill-flash manuel (en mode P)

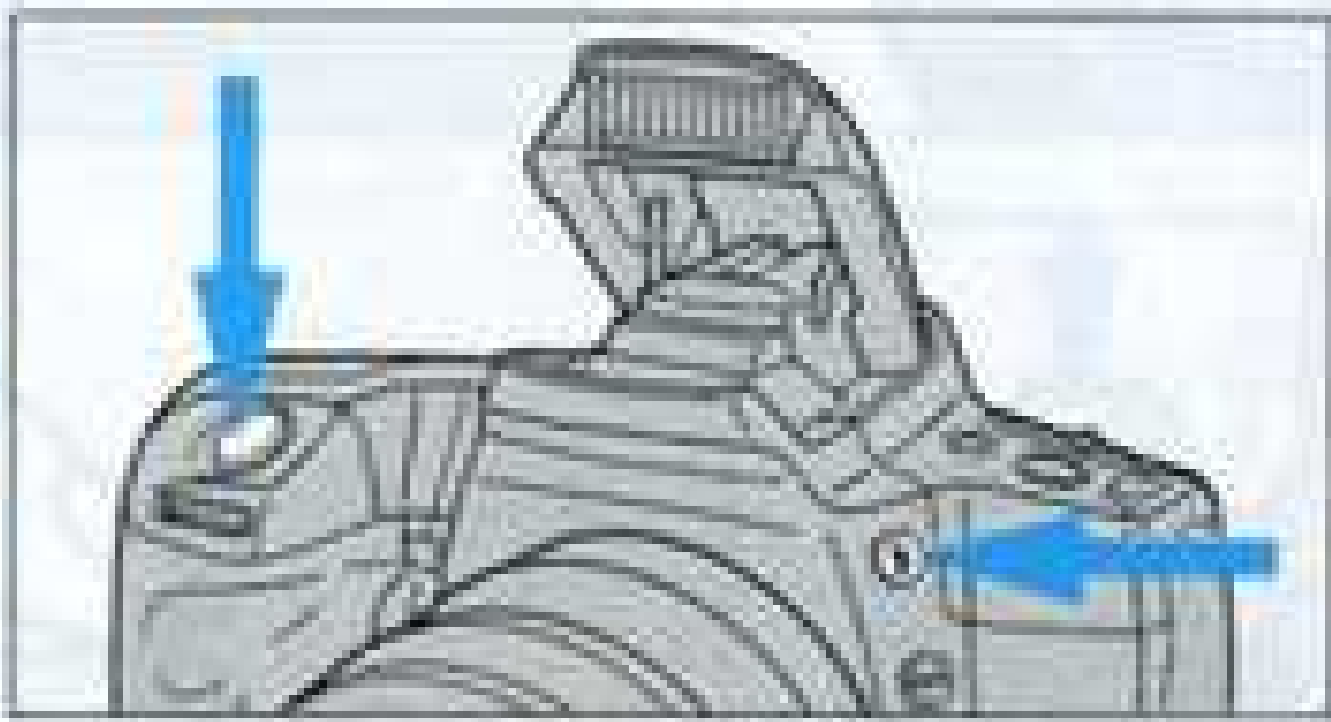

Sélectionner le mode anti-yeux rouges

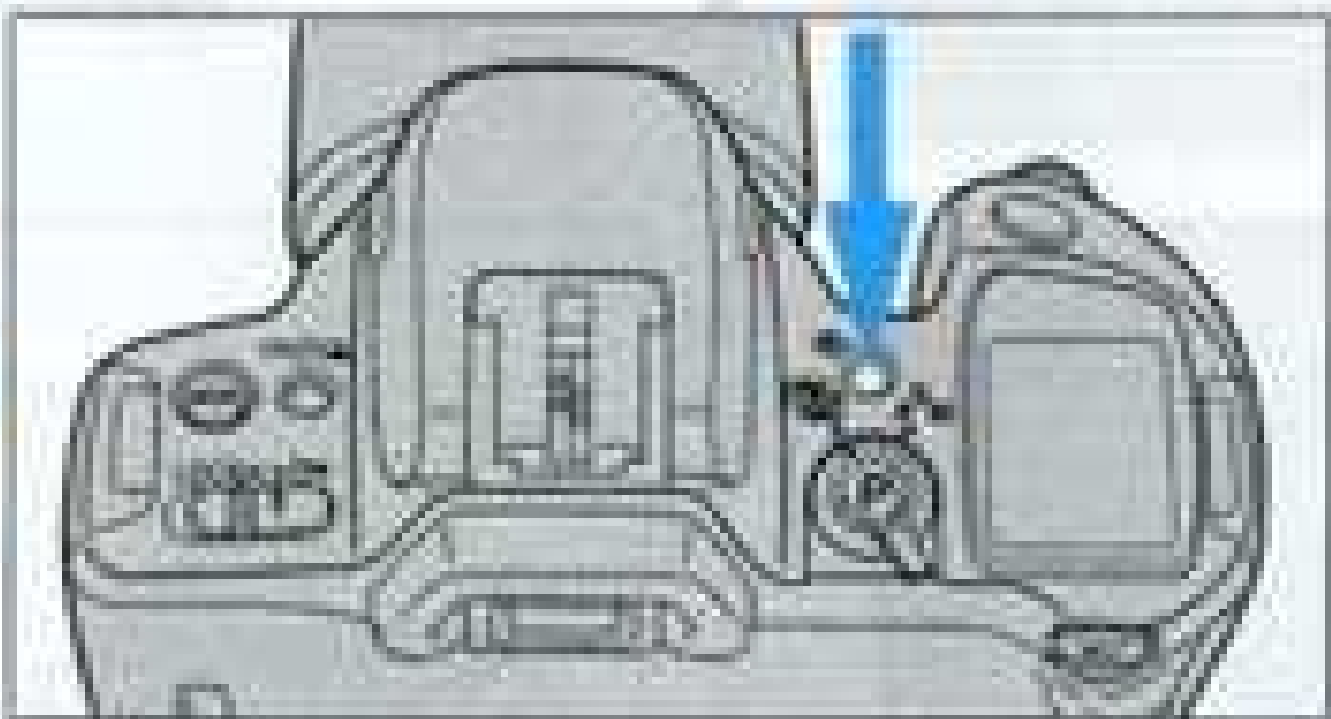

Passer en mode flash sans cordon

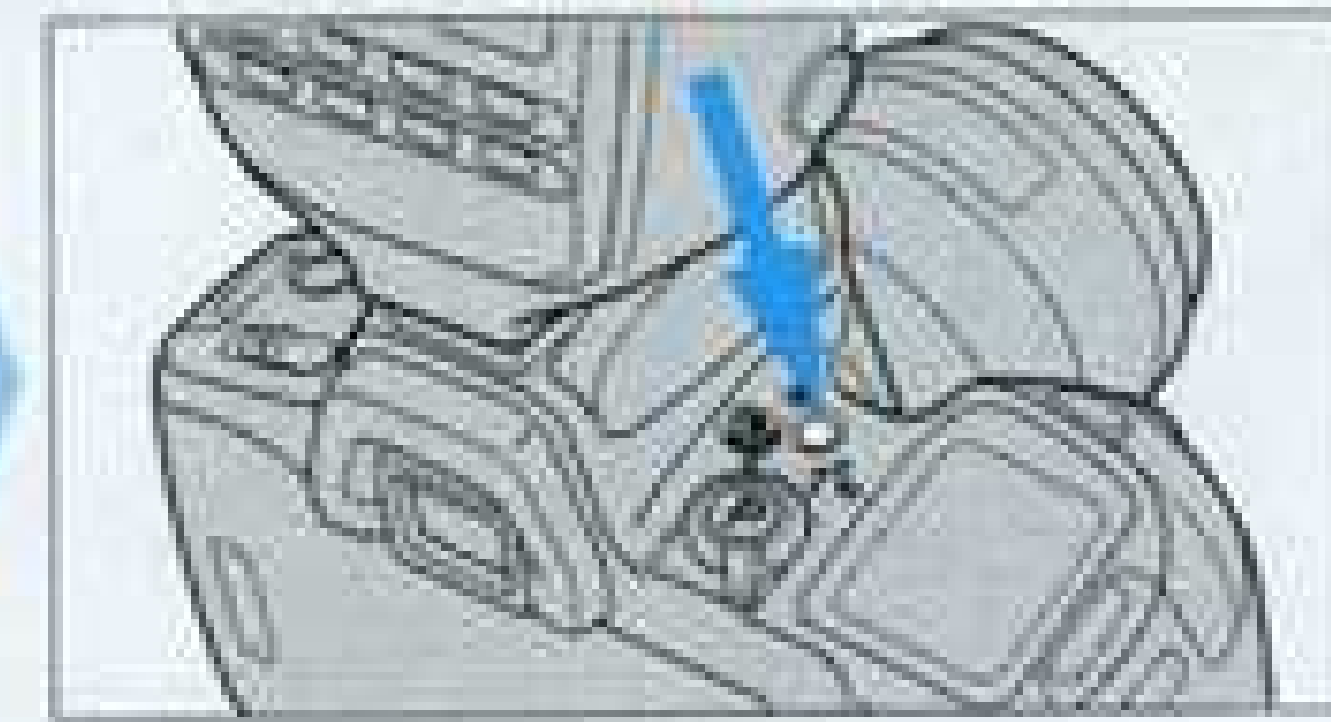

Changer la vitesse ou l'ouverture



Changer l'ouverture en mode M

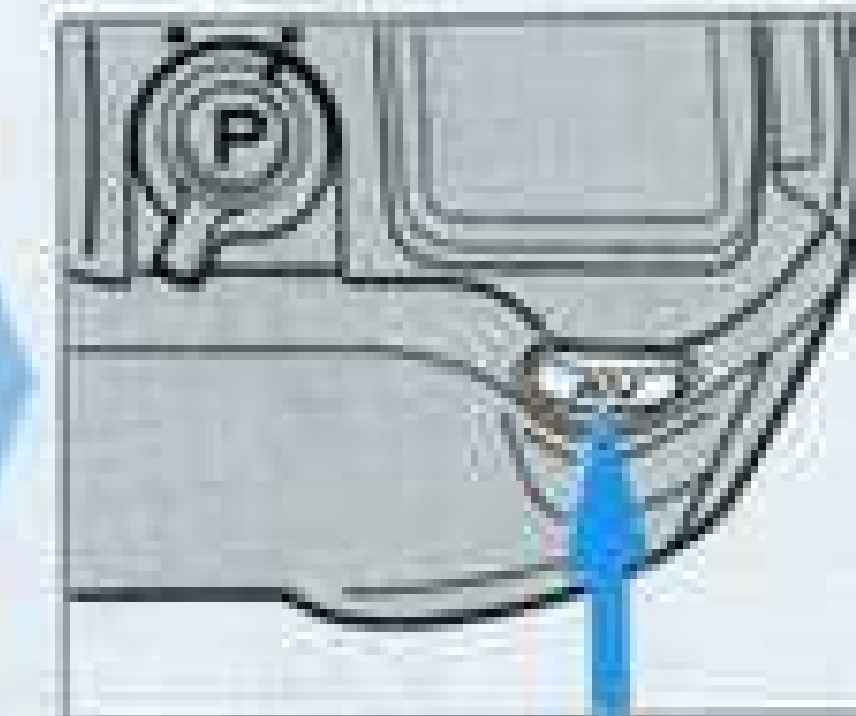

Corriger l'exposition

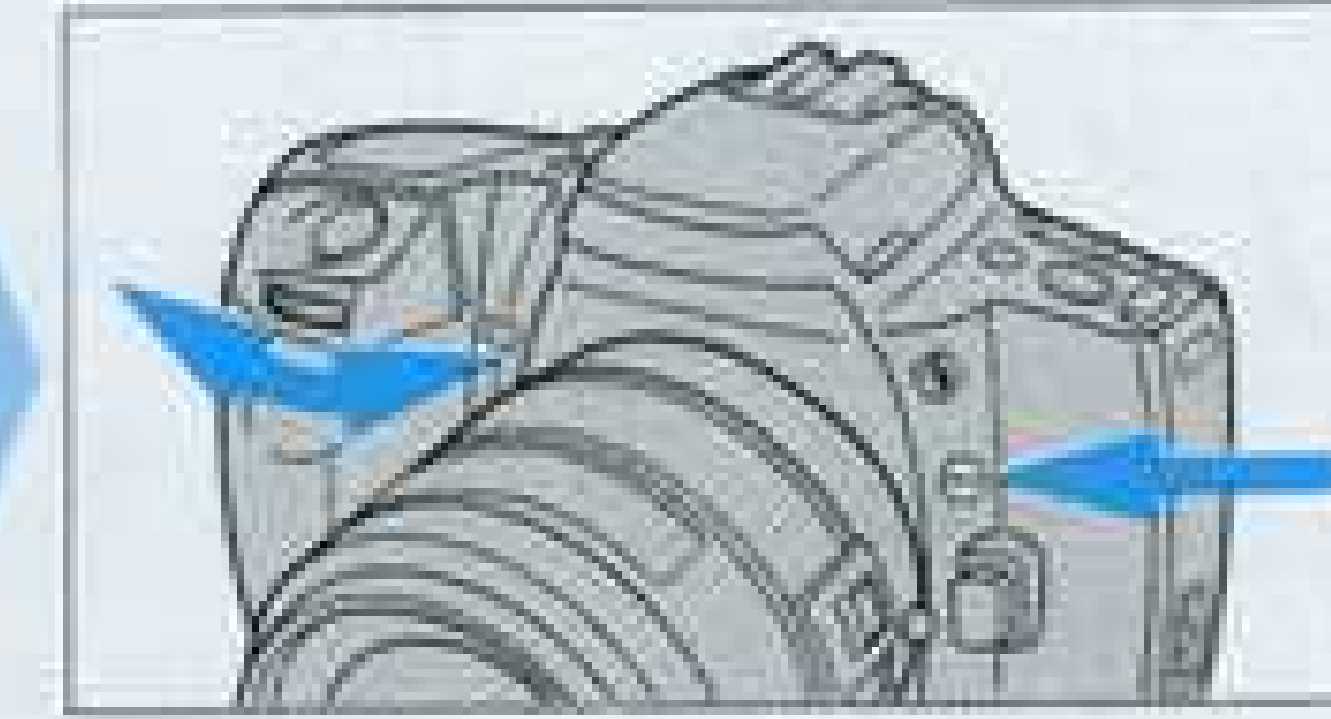

Supprimer l'illuminateur d'assistance AF

